

**Determinació de la qualitat percebuda de la formació
professional específica dels alumnes que han realitzat cicles
formatius de grau mitjà i grau superior, durant el curs
2000/2001, per àmbits comarcals i famílies professionals.**

Enquesta encarregada pel Departament de l'Ensenyament

Agost de 2002

RPEEO 243

Correspon al CD
"Percepció de la qualitat de la
FP específica des de l'òptica
de l'alumnat que han realitzat
cicles formatius durant el curs
2000-01 i han finalitzat aquests
estudis"



Consell Català
de Formació Professional

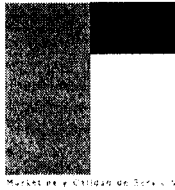

Percepció de la qualitat de la **Formació Professional**
Específica des de l'òptica de l'alumnat
que ha realitzat cicles formatius durant el
curs 2000-2001 i els ha finalitzat

Estiu '02



Consell Català
de Formació Professional

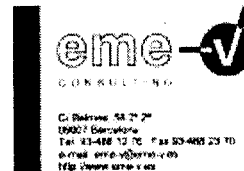
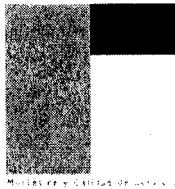

Percepció de la qualitat de la **Formació Professional**
Específica des de l'òptica de l'alumnat
que ha realitzat cicles formatius durant el
curs 2000-2001 i els ha finalitzat

Estiu '02

INFORME GLOBAL

Lot 1

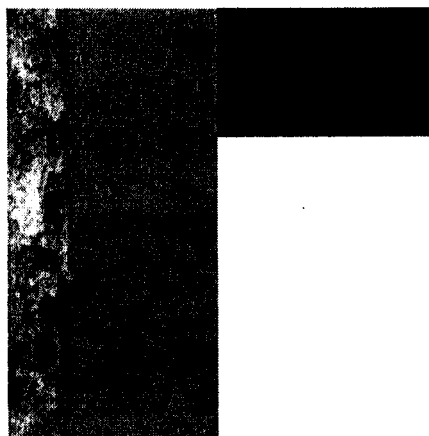

Quality & Customer Satisfaction

Consell Català de Formació Professional

Percepció de la qualitat de la Formació
Professional Específica des de l'òptica dels
alumnes que han realitzat Cicles Formatius
durant el curs 2000-2001 i han finalitzat aquests
estudis

Estiu '02

eme 
CONSULTING

C/ Balmes, 58 2º 2ª
08007 Barcelona
Tel. 93-488 12 76 Fax 93-488 23 70
e-mail: eme-v@eme-v.es
<http://www.eme-v.es>

SUMARI

1. OBJECTIUS	1
2. METODOLOGIA	2
2.1. Univers	2
2.2. Subjecte de l'entrevista	3
2.3. Tècnica	3
2.4. Mostra	3
2.5. Criteris de selecció de la mostra	8
2.6. Accés a la mostra	8
2.7. Suports de recollida d'informació	8
2.8. Treball de camp	8
2.9. Presentació de resultats	8
2.10. Termini de realització	9
2.11. Incidències	9
3. CONCLUSIONS	10
4. RESULTATS BÀSICS	14
4.1. Satisfacció amb els estudis	14
4.1.1. Total	14
4.1.2. Valoració general	16
4.1.2.1. Delegacions Territorials	16
4.1.2.2. Famílies Professionals	17
4.1.3. Organització del centre	18
4.1.3.1. Delegacions Territorials	18
4.1.3.2. Famílies Professionals	19

4.1.4. Professorat	20
4.1.4.1. Delegacions Territorials	20
4.1.4.2. Famílies Professionals	21
4.1.5. Equipaments didàctics i tecnològics	22
4.1.5.1. Delegacions Territorials	22
4.1.5.2. Famílies Professionals	23
4.1.6. Adequació d'aules, tallers i laboratoris	24
4.1.6.1. Delegacions Territorials	24
4.1.6.2. Famílies Professionals	25
4.2. Formació en centres de treball	26
4.2.1. Total	26
4.2.2. Delegacions Territorials	28
4.2.3. Famílies Professionals	32
4.3. Expectatives/experiència en relació als estudis	36
4.3.1. Total	36
4.3.2. Delegacions Territorials	38
4.3.3. Famílies Professionals	40
4.4. Tornar a plantejar els estudis	42
4.4.1. Total	42
4.4.2. Delegacions Territorials	43
4.4.3. Famílies Professionals	44
4.5. Ubicació social dels professionals	45
4.5.1. Total	45
4.5.2. Delegacions Territorials	47
4.5.3. Famílies Professionals	48
4.6. Primera activitat	49
4.6.1. Total	49
4.6.2. Delegacions Territorials	50
4.6.3. Famílies Professionals	51

1. OBJECTIUS

L'objectiu principal és el de poder disposar d'informació referida als estudiants que el passat curs van finalitzar un Cicle formatiu, tant de Grau Mitjà com de Grau Superior, que permeti realitzar una valoració dels estudis cursats pels alumnes des de l'òptica dels estudiants i sota un criteri d'eficàcia obtinguda.

Assolir aquest objectiu implica conèixer:

- Valoració dels estudis cursats.
 - Grau de satisfacció en els estudis cursats (general).
 - Grau de satisfacció en els estudis cursats (per atributs).
 - Organització del centre.
 - Professorat.
 - Equipaments didàctics i tecnològics.
 - Adequació d'aules, tallers i laboratoris.
 - Grau d'acompliment d'expectatives.
 - Grau d'autoreconeixement pels estudis cursats.
- Valoració de la formació en centres de treball
 - Contribució a:
 - La formació.
 - La incorporació en el món laboral.
 - Al coneixement del món empresarial
- Hàbits rellevants.
- Perfil sobre característiques rellevants.

Aquest informe-resum es presenta, per facilitar la lectura de resultats a un nivell executiu, agrupant els resultats a dos nivells:

- Per Delegacions Territorials
- Per Famílies Professionals

2. METODOLOGIA

2.1. Univers

L'univers objecte d'estudi són els estudiants que en el període '00 - '01 van realitzar el darrer curs de qualsevol Cicle Formatiu, de Grau Mitjà o Superior que van realitzar formació en centres de treball.

En funció d'això, l'univers contemplat és el següent:

Família Professional	Nombre d'alumnes							Total	%
	Delegacions Territorials								
	Barcelona Ciutat	Barcelona Comarques	Baix Llobregat	Vallès Occidental	Girona	Lleida	Tarragona		
Activitats agràries		49			41	70	43	203	2,31%
Activ. físiques i esportives		23	36	24	16	72	23	194	2,21%
Activ. marítimo pesqueres							13	13	0,15%
Administració		75			86	54	34	249	2,84%
Arts gràfiques			83				27	110	1,25%
Comerç i Màrqueting		29	282	93	29	28	109	570	6,49%
Comunicació, imatge i so	294					7		301	3,43%
Edificació i obra civil		38		24	19	25		106	1,21%
Electricitat i electrònica		71		175	49	32	110	437	4,98%
Fabricació mecànica	153	96	94	64	4	16	29	456	5,19%
Fusta i moble		19			16		12	47	0,54%
Hoteleria i turisme		140	29			4		173	1,97%
Imatge personal	215	52		41	50	36	65	459	5,23%
Indústries alimentàries		14			4	4	19	41	0,47%
Informàtica		92		68	14	34	39	247	2,81%
Mant. de vehicles autopropulsats	361	78	124	70	44	53	19	749	8,53%
Mant. i serveis a la producció	114	36		26	32	24	77	309	3,52%
Química	163	125	146	45	27	14	60	580	6,60%
Sanitat	998	616	429	255	92	131	231	2752	31,33%
Serv. sociocult. i a la comunitat	359	201		55	43	54	36	748	8,52%
Tèxtil confecció i pell		15			17	7		39	0,44%
Total d'alumnes	2657	1769	1223	940	583	665	946	8783	100,00%

(Per universos finits, essent p i $q = 50\%$, amb un marge de confiança del 95,5%)

2.2. Subjecte de l'entrevista.

Estudiants inclosos a l'univers definit, que van finalitzar els seus estudis del Cicle Formatiu corresponent, per *Famílies Professionals* i per *Delegacions Territorials* a les que pertanyen els seus centres corresponents.

2.3. Tècnica

La recollida d'informació del treball de camp s'ha realitzat mitjançant entrevistes telefòniques amb qüestionari estructurat.

2.4. Mostra

Definició qualitativa de la mostra: està formada pels estudiants que en el període '00-'01 van realitzar el darrer curs de qualsevol Cicle Formatiu, de Grau Mitjà o Superior de la Família Professional corresponent, de les comarques objecte de l'estudi i que van realitzar formació en centres de treball.

Definició quantitativa de la mostra: la mostra s'ha distribuït tal com queda especificat en el quadre següent:

Família Professional	Nombre d'entrevistes							Total
	Delegacions Territorials							
	Barcelona Ciutat	Barcelona Comarques	Baix Llobregat	Vallès Occidental	Girona	Lleida	Tarragona	
Activitats agràries		33			27	52	33	145
Activ. físiques i esportives		16	27	20	14	40	15	132
Activ. marítimo pesqueres							9	9
Administració		54			53	42	29	178
Arts gràfiques			46				21	67
Comerç i Màrqueting		23	84	48	22	23	84	284
Comunicació, imatge i so	75					5		80
Edificació i obra civil		31		20	16	19		86
Electricitat i electrònica		42		64	38	24	60	228
Fabricació mecànica	61	77	49	39	3	12	23	264
Fusta i moble		13			13		7	33
Hoteleria i turisme		91	23			1		115
Imatge personal	69	34		29	37	16	40	225
Indústries alimentàries		10			4	4	17	35
Informàtica		65		41	9	22	31	168
Mant. de vehicles autopropulsats	79	52	56	41	35	37	14	314
Mant. i serveis a la producció	54	25		18	20	16	53	186
Química	62	87	64	31	21	12	43	320
Sanitat	91	264	99	72	63	68	111	768
Serv. sociocult. i a la comunitat	79	127		35	35	37	27	340
Tèxtil confecció i pell		12			12	0		24
Total entrevistes	570	1056	448	458	422	430	617	4001

(Per universos finits, essent p i q =50%, amb un marge de confiança del 95,5%)

La distribució de la mostra en funció del sexe i l'edat, es mostra a les gràfiques que es presenten a continuació:

Edat de l'entrevistat.
Total. Estiu '02.

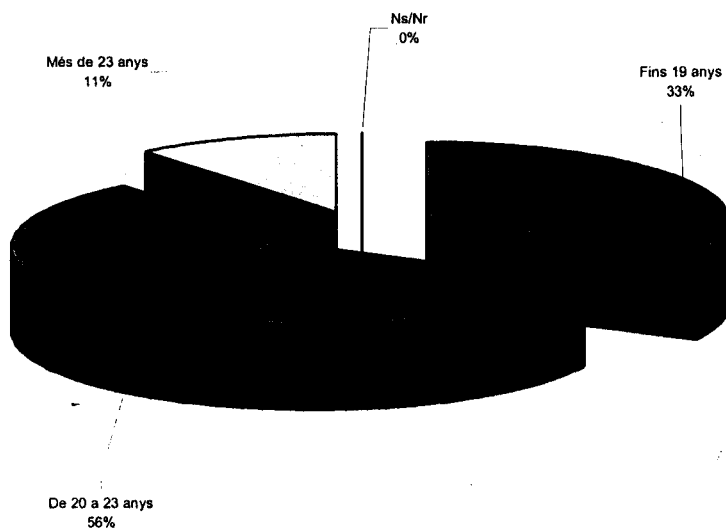

Sexe de l'entrevistat.
Total. Estiu '02.

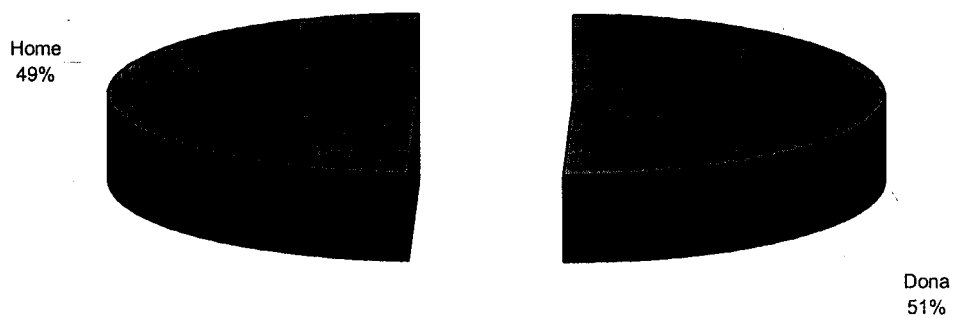

Edat de l'entrevistat. Delegacions Territorials. Estiu '02.

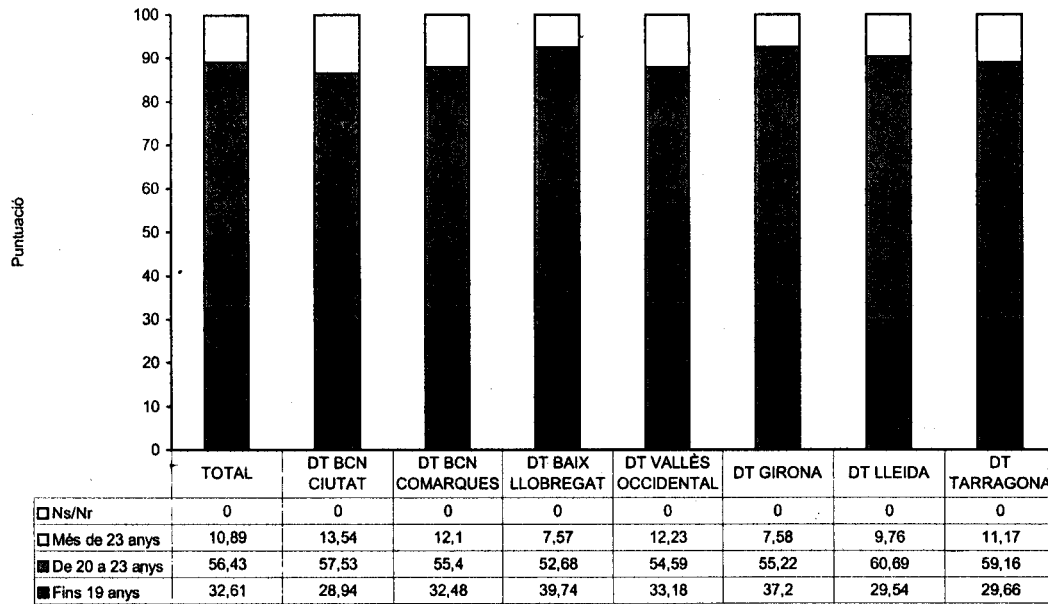

Edat de l'entrevistat. Famílies Professionals. Estiu '02.

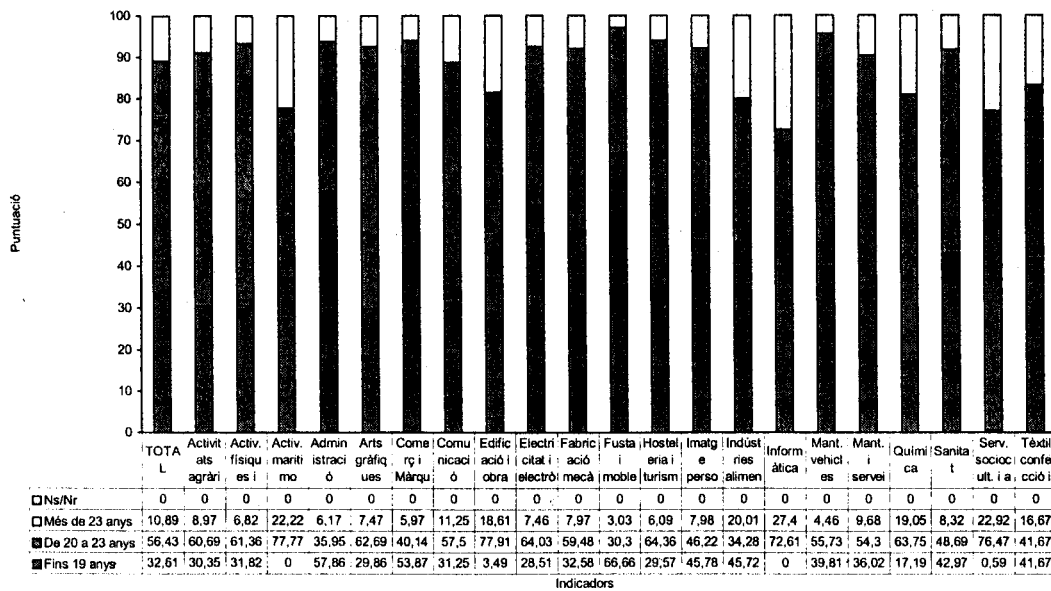

Sexe de l'entrevistat. Delegacions Territorials. Estiu '02.

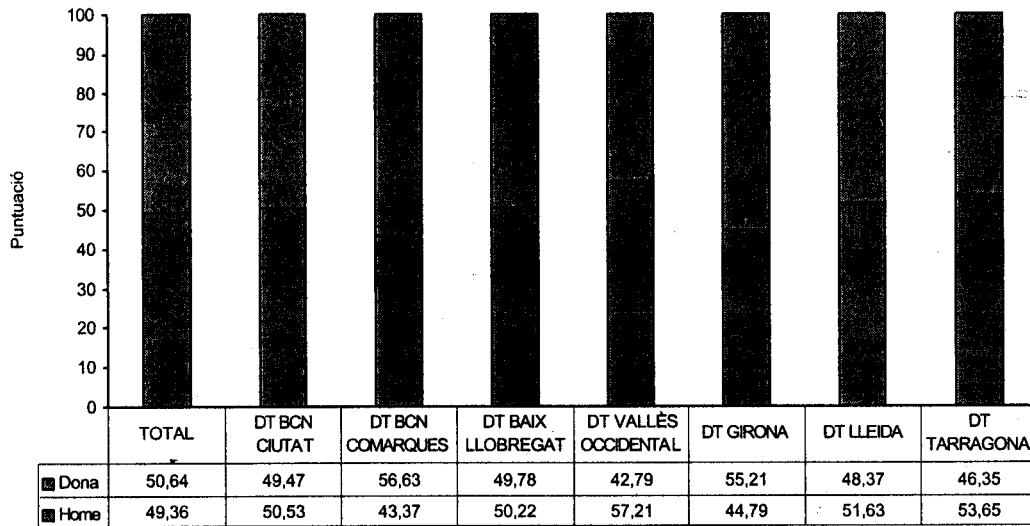

Indicadors

Sexe de l'entrevistat. Famílies Professionals. Estiu '02.

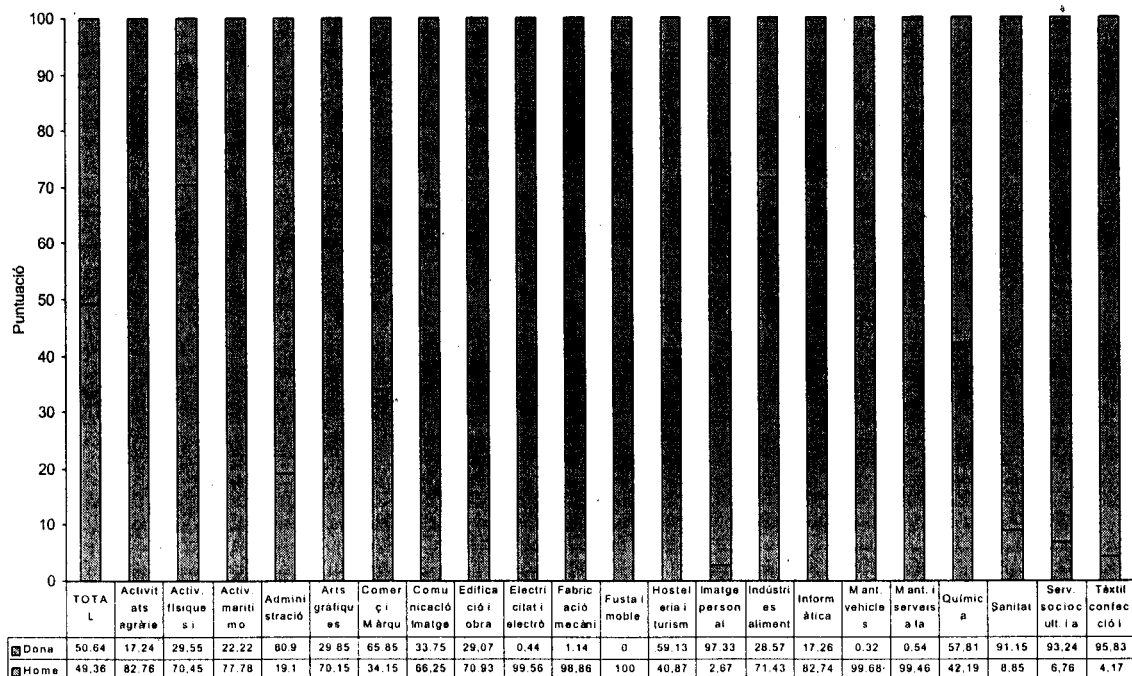

Indicadors

2.5. Criteris de selecció de la mostra

El mètode emprat per a la selecció dels entrevistats/ades ha estat el sistema de selecció continua, és a dir, agafant el primer número de telèfon que existia en els llistats proporcionats pel Departament d'Ensenyament per aquella zona i cicle formatiu. En cas de negativa, es passa al següent estudiant del llistat i així successivament.

2.6. Accés a la mostra

La recollida d'informació s'ha realitzat a través d'entrevistes telefòniques amb qüestionari estructurat.

S'ha procedit a comprovar que els possibles entrevistats/ades es corresponien amb les característiques del perfil de l'alumne cercat. Per això, abans d'iniciar el qüestionari s'ha realitzat unes "preguntes filtre" amb l'objectiu de confirmar que es tractés:

- D'una persona que ha finalitzat un curs de cicle formatiu.
- Del cicle que es necessita per complir les quotes.
- De la comarca per complir les quotes.

2.7. Suports de recollida d'informació

- Llistat facilitat pel Consell Català de Formació Professional.
- Qüestionari.

2.8. Treball de camp i supervisió

El treball de camp ha estat realitzat per entrevistadors/ores formats especialment per a aquest estudi.

La supervisió s'ha efectuat per personal d'EME-V, a diferents nivells:

- Escolta dels entrevistadors/ores.
- Control telefònic.

El control posterior de les enquestes s'ha fet amb els mètodes següents:

- Anàlisi i control del treball de cada entrevistador/ora.
- Depuració i anàlisi de coherència dels qüestionaris.

2.9. Presentació de resultats (tractament de dades)

La informació es presenta desglossada per *Delegacions Territorials* i *Famílies Professionals*, en tres tipus de dades:

- Absolutes.
- Percentatges verticals.
- Percentatges horitzontals.

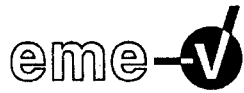

2.10. Termini de realització

El treball de camp s'ha realitzat del dia 25 de juny al 31 de juliol del 2002.

2.11. Incidències

Donada la limitació en el nombre de registres d'alguns llistats no ha estat possible finalitzar el número d'entrevistes previst.

En els casos que es relacionen, a causa de la manca de mostra, no s'ha pogut realitzar els informes corresponents a les Famílies Professionals - Comarques:

- Manteniment i serveis a la producció – Ripollès
- Tèxtil, confecció i pell – Segrià
- Edificació i obra civil – Urgell
- Hosteleria i turisme – Val d'Aran

3. CONCLUSIONS

Les conclusions del present estudi, s'han estructurat en base als objectius que es defineixen a l'apartat 1 d'aquest informe.

- Valoració dels estudis cursats.
 - Grau de satisfacció en els estudis cursats (general).
 - Grau de satisfacció en els estudis cursats (per atributs).
 - Organització del centre.
 - Professorat.
 - Equipaments didàctics i tecnològics.
 - Adequació d'aules, tallers i laboratoris.

Com a norma general, els estudiants entrevistats valoren amb puntuacions superiors els aspectes que depenen més dels recursos humans de centre (*organització i professorat*), mentre que els relacionats amb la infraestructura (*equipaments didàctics i tecnològics i l'adequació d'aules, tallers i laboratoris*) són els que reben una valoració inferior. En general, no es donen diferències superiors a 15 centèsimes entre les valoracions de les diferents variables per *Delegacions Territorials*. Els resultats per *Famílies Professionals* aporten diferències més elevades.

La satisfacció general sobre els estudis cursats assoleix un nivell de 7,5 en una escala que va de l'1 (molt insatisfet) a 10 (molt satisfet). Aquesta mitjana s'obté a partir d'un 53,16% de respostes entre 8 i 10 punts, per tan sols el 1,8% que es posicionen a l'interval d'entre 1 i 4 punts. Cal tenir en compte que una anàlisi empírica dels resultats de nombrosos estudis realitzats, situen la satisfacció mitjana habitual entre els 7 i els 7,5 punts. D'aquesta manera podria establir-se que el resultat és força acceptable.

La *Delegació Territorial de Barcelona comarques* és la que mostra un nivell de satisfacció que se situa en major grau per sobre del total (7,66 punts). Al pol totalment oposat tenim la delegació de *Barcelona ciutat*, que resta per sota d'aquest nivell total amb una puntuació mitjana de 7,38 punts.

Les *Famílies Professionals de Sanitat i Serveis socioculturals i a la comunitat* són les que presenten una satisfacció amb els estudis cursats més elevada, amb unes mitjanes de 7,94 i 7,87 punts respectivament. Pel contrari, els entrevistats que han cursat estudis de les *Famílies Professionals d'Activitats marítimo pesqueres i Comunicació, imatge i so* es mostren amb freqüència més crítics amb la satisfacció (5,78 i 6,80 respectivament). En aquest punt, cal tenir en compte que el número d'entrevistats per *Activitats marítimo pesqueres* és de tan sols 9 persones.

Entre les variables que s'han analitzat, que poden condicionar la satisfacció general, la més ben valorada fa referència al professorat, que rep una puntuació de 7,35 en l'esmentada escala.

Els aspectes relacionats amb els mitjans, ja sigui estructurals (organització del centre 7,11), o d'infraestructura (adequació d'aules i tallers 6,97) o de mitjans materials (Equipaments didàctics i tecnològics 7,03) són altres dels aspectes mesurats.

La *Delegació Territorial de Barcelona comarques* és la que mostra un nivell de satisfacció que se situa en major grau per sobre del total en valorar l'organització del centre (7,27) i el professorat (7,53). *Girona* també se situa per sobre del total quant als equipaments didàctics i tecnològics amb un 7,24 i quant a l'adequació d'aules, tallers i laboratoris junt amb la *Delegació Territorial de Barcelona ciutat* (7,16). *Lleida*, en canvi, resta quant a l'organització del centre i el professorat per sota d'aquests nivells (6,94 i 7,13 respectivament). Així com la *Delegació Territorial del Vallès Occidental* pels equipaments didàctics i tecnològics (6,88) i per l'adequació d'aules, tallers i laboratoris (6,79).

Les *Famílies Professionals d'Indústries alimentàries* és la que expressa un major grau de satisfacció quant a l'organització del centre (7,97) i el professorat (7,94). Així com *Tèxtil, confecció i pell* pels equipaments didàctics i tecnològics (8,29) i per l'adequació d'aules, tallers i laboratoris (8,38). Pel contrari els entrevistats que han cursat estudis de *Famílies Professionals d'Activitats marítimo pesqueres* es mostren amb freqüència els més crítics sobre els aspectes analitzats (en aquest punt, cal tenir en compte que el número d'entrevistats per *Activitats marítimo pesqueres* és de tan sols 9 persones), excepte pels equipaments didàctics i tecnològics on és la família d'*Edificació i obra civil* la més crítica (6,73).

La relació entre les valoracions dels diferents aspectes de la formació i la formació en centres de treball, sembla reflectir que algunes *Famílies Professionals* on són menys valorades les infraestructures educatives (*Activitats marítimo pesqueres*), valoren més l'estada a les empreses com a *complement a la seva formació*, de manera que probablement el que no trobem en les escoles es complementa en aquest tipus d'activitat, és a dir, compleixen exactament la seva missió.

- Grau d'acompliment d'expectatives.

Als entrevistats se'ls preguntava sobre el grau de compliment de les seves expectatives quan van decidir estudiar la Formació Professional Específica. El 87,81% de la mostra seleccionada ha manifestat haver cobert les seves expectatives ja sigui *just, millor o molt millor* del que esperaven. Aquests percentatges traslladats a una mitjana, dona un resultat de 0,37 en una escala que va de +2 (molt millor) a -2 (molt pitjor), on el valor 0 correspondria a *just* el que esperava.

La *Delegació Territorial del Baix Llobregat* és la que obté un valor més elevat en aquest sentit (0,49) mentre que la del *Vallès Occidental* es valora amb una nota mitjana de 0,22 punts. Cal esmentar, però que en ambdós casos les xifres superen el valor semàntic *just* el que esperava.

Per *Famílies Professionals*, la d'*Indústries alimentàries* (0,63) i la *Sanitat* (0,57) són les que gaudeixen d'un nivell més alt de cobertura d'expectatives. *Activitats marítimo pesqueres* (-0,11) és l'única que no supera el nivell 0, tot i restar molt propera.

Si partim de la base que rebre el que hom esperava és sinònim de satisfacció, podem assegurar que els estudiants consultats es troben satisfets en la formació rebuda en quasi un 90%. Fruit d'aquesta satisfacció, cal esmentar que el 62,19% *tornarien a estudiar el mateix o un cycle diferent de la mateixa Família Professional* i un 8,92% *d'una altra família*, de manera que aquests també demostren la seva confiança en el sistema educatiu. Cal remarcar que el 24,57% de la mostra optaria per estudiar una carrera.

- Grau d'autoreconeixement pels estudis cursats.

L'autoposicionament o autoreconeixement del seu nivell adquirit se situa de forma lògica just per sota de les carreres universitàries tècniques, tot i que molt propera en aquestes.

Els professionals que han seguit cursos de Formació Professional Específica tenen, en general, un grau d'auto-reconeixement similar al d'un aparellador (63,42% i 67,71% respectivament).

Les diferents *Delegacions Territorials* varien poc aquest posicionament, tot i que en el cas de la *Delegació Territorial del Baix Llobregat*, la distància entre uns i altres es redueix fins a 2,55 punts.

Per *Famílies Professionals*, la de *Comunicació, imatge i so* és la que gaudeix d'un nivell d'auto-reconeixement més elevat (72,29), ubicant-se fins i tot per sobre del mestre (71,04).

Una vegada acabat el cycle formatiu pel que se'ls entrevistava, la majoria d'aquests es troben treballant i 2 de cada 5, a més, segueix estudiant.

El 52,76% dels entrevistats han manifestat que la seva primera activitat va ser treballar, tot i que el 19,87% compartia aquesta activitat amb l'estudi. Cal destacar també el 6,50% dels entrevistats que la seva primera activitat va ser l'atur.

Per *Delegacions Territorials*, mentre la de *Girona* enregistra el nivell màxim d'entrevistats que la seva primera activitat va ser treballar (14,93% estudiant i treballant i 65,64% tan sols treballant), *Barcelona comarques* se situa en el pol oposat (25,47% estudiant i treballant i 45,36% treballant). Tot i que aquesta última té el percentatge més elevat d'entrevistats que van seguir estudiant (48,77%).

Cal destacar també l'elevat percentatge d'atur a la del *Baix Llobregat* (11,16%) situant-se per sobre del total, i pel contrari, el petit percentatge d'entrevistats que la seva primera activitat va ser l'atur a la de *Girona* (3,79%).

Per *Famílies Professionals*, mentre la de *Fusta i moble* enregistra el nivell màxim d'entrevistats que la seva primera activitat va ser treballar (18,18% estudiant i treballant i 69,70% només treballant), *Activitats marítimo pesqueres* se situa en el pol oposat (11,11% estudiant i treballant i 44,44% treballant) però passant el 50% d'entrevistats que la seva primera activitat va ser treballar.

- Valoració de la formació en centres de treball
Contribució a:

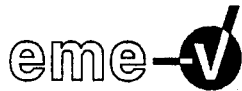

- La formació.
- La incorporació en el món laboral.
- Al coneixement del món empresarial

La formació en centres de treball s'ha avaluat des de tres punts de vista diferents: com a complement a la formació, com a facilitador a la incorporació laboral i com a contribuïdor al coneixement del món laboral. Les mitjanes dels tres ítems se situen molt a prop de l'atribut bastant (3,10, 2,85 i 2,94 respectivament).

La *Delegació Territorial de Girona* és la que s'apropa més al valor semàntic bastant en els tres casos (3,17, 2,94 i 2,97 respectivament), tenint en compte que en l'últim cas comparteix la puntuació mitjana amb *Barcelona comarques*. Per contra, la delegació del *Vallès Occidental* és la més crítica alhora d'avaluar la formació en centres de treball com a complement de la formació (3,02), tot i que no baixa del valor semàntic bastant. Pels altres dos ítems, la delegació més crítica és la de *Lleida* amb una puntuació mitjana de 2,77 per la incorporació al món laboral i un 2,88 pels coneixements adquirits.

Per *Famílies Professionals*, la contribució a la formació té puntuacions mitjanes que van del 2,83 d'*Informàtica* al 3,56 d'*Activitats marítimo pesqueres*. En canvi, per a la incorporació al món laboral i els coneixements adquirits destaca *Indústries alimentàries* (3,24 i 3,25 respectivament) i, per contra, *Comunicació, imatge i so* (2,16 i 2,53 respectivament).

Per *Delegacions Territorials* no hi ha canvis significatius alhora d'avaluar la formació en centres de treball comparant amb la valoració feta pel cicle formatiu. En canvi, a les *Famílies Professionals*, la família d'*Activitats marítimo pesqueres* és la més crítica alhora d'avaluar el cicle formatiu i, en canvi, és la més positiva alhora d'avaluar la formació en centres de treball com a complement a la formació. En aquest punt, recordar que el número d'entrevistats per *Activitats marítimo pesqueres* és de tan sols 9 persones.

4. RESULTATS BÀSICS

A continuació, presentem l'anàlisi dels resultats obtinguts, estructurats en funció del qüestionari que es va passar als entrevistats.

4.1. Satisfacció amb els estudis

Per mesurar la satisfacció amb els estudis, es proposava una pregunta de tipus genèric (*Com valoraries, en general, els estudis de Formació Professional Específica*) i 4 aspectes complementaris (*organització, professorat, equipaments i adequació*). Aquesta valoració es feia en una escala numèrica d'1 (molt insatisfactòria) a 10 (molt satisfactòria).

4.1.1. Total

El grau de satisfacció que els entrevistats manifesten, quant a la formació rebuda es representa amb una puntuació mitjana de 7,5.

La puntuació mitjana amb la que els entrevistats valoren l'organització dels centres formatius és de 7,11 punts en l'escala d'1 (molt insatisfactòria) a 10 (molt satisfactòria).

La satisfacció en l'organització ha estat valorada pel 42,86% dels consultats amb puntuacions que oscil·len entre 8 i 10 punts. El 13,5% dels entrevistats ha qualificat entre 1 i 5 punts aquesta variable mesurada.

El professorat obté una de les qualificacions totals més elevades, en quedar establerta en una mitjana de 7,35 punts sobre 10.

Gairebé un de cada dos dels integrants de la mostra (49,36%), xifren la seva satisfacció en el professorat entre els 8 i 10 punts. Si hi afegim els que han donat respostes entre 6 i 7, aquest percentatge arriba al 89,08%.

Els equipaments didàctics i tecnològics han estat puntuats amb 7,03 punts, un dels valors més baixos de les variables contemplades per determinar la satisfacció en els estudis.

El 40,46% dels consultats ha valorat els equipaments didàctics i tecnològics per sobre dels 8 punts.

La puntuació total per l'ítem d'adequació d'aules, tallers i laboratoris és de 6,97 sobre 10, el valor més baix de les variables contemplades per determinar la satisfacció en els estudis.

El 38,17% dels consultats han donat a aquest últim ítem 8 o més punts, i el 16,47% 5 o menys.

D'aquesta forma, veiem que les infraestructures es constitueixen com l'aspecte amb valoracions relativament més baixes d'entre les avaluades.

A continuació s'insereix la gràfica que representa aquests resultats:

**Satisfacció amb els estudis.
Total. Estiu '02.**

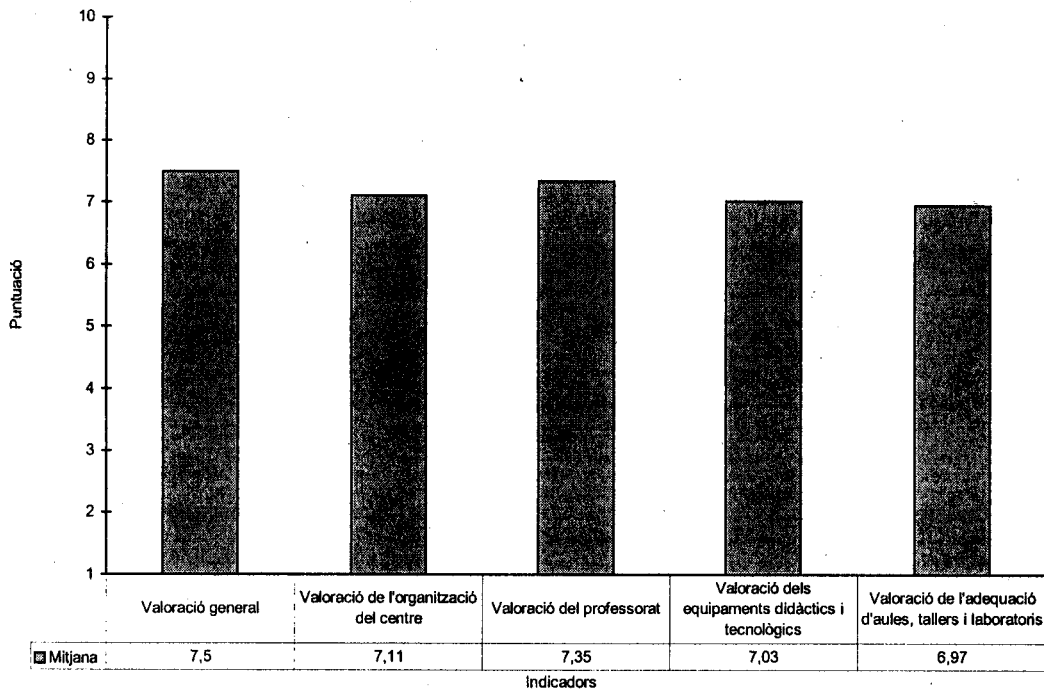

4.1.2. Valoració general (*En relació a la teva experiència com valors ara els estudis de Formació Professional Específica que vas cursar en una escala d'1 (molt insatisfactoris) a 10 (molt satisfactoris)?*)

Aquesta pregunta té com a objectiu, recollir el grau de satisfacció general dels entrevistats amb la formació rebuda, des d'un punt de vista global i de forma espontània.

4.1.2.1. Delegacions Territorials

Els entrevistats de la *Delegació Territorial de Barcelona comarques* són els que manifesten un grau de satisfacció més alt, superior a la mitjana total i valorat amb 7,66 punts. *Barcelona ciutat* ofereix, pel contrari, l'índex inferior, puntuat amb una mitjana de 7,38 punts.

El grup d'alumnes entrevistats que es manifesten menys satisfets amb els estudis cursats es localitzen a la *Delegació Territorial del Vallès Occidental* (el 2,84% han valorat els estudis entre 1 i 4 punts). D'altra banda els més satisfets es troben a *Barcelona comarques* (58,71% entre 8 i 10).

A continuació s'insereix la gràfica que representa aquests resultats:

**Valoració general dels estudis.
Delegacions Territorials. Estiu '02.**

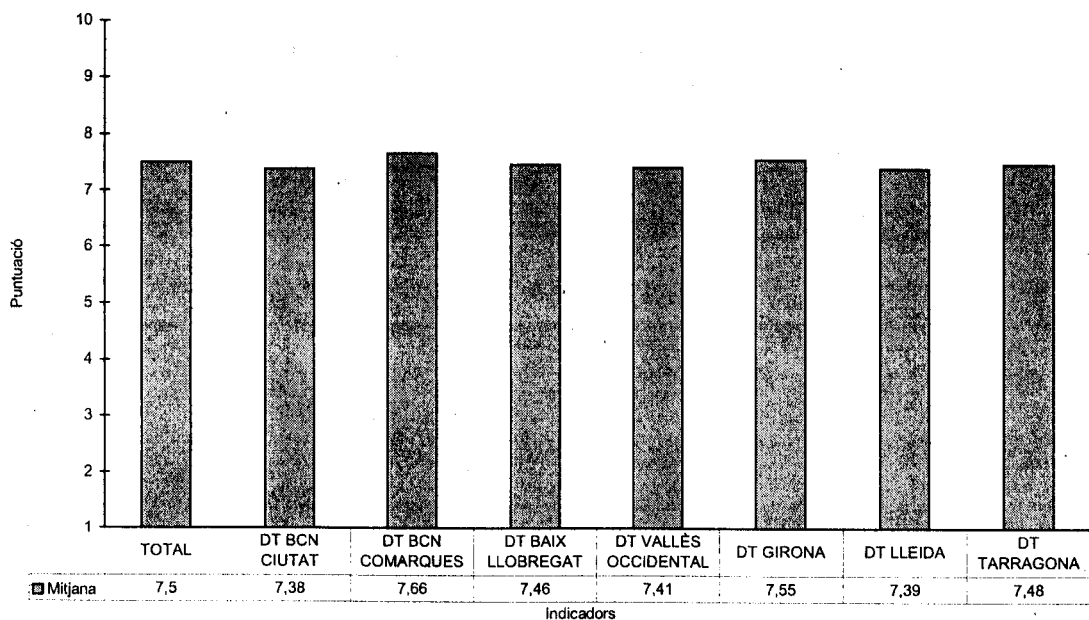

4.1.2.2. Famílies Professionals

Sanitat (7,94) i Serveis socioculturals i a la comunitat (7,87) són les Famílies Professionals que gaudeixen d'un nivell més alt de satisfacció general entre els entrevistats.

El 69,92% i 68,24% respectivament dels consultats que han cursat cicles formatius d'aquestes Famílies Professionals han puntuat en un interval que va del 8 al 10.

La Família Professional d'Activitats marítime pesqueres és la que atorga una qualificació mitjana més baixa a la valoració global dels estudis, amb una puntuació de 5,78 punts (cal tenir en compte que el número d'entrevistats és de 9). Les Arts gràfiques (6,99) i Comunicació, imatge i so (6,80) són altres Famílies Professionals que representen valors inferiors a la mitjana total (7,50).

A continuació s'insereix la gràfica que representa aquests resultats:

**Valoració general dels estudis.
Famílies Professionals. Estiu '02.**

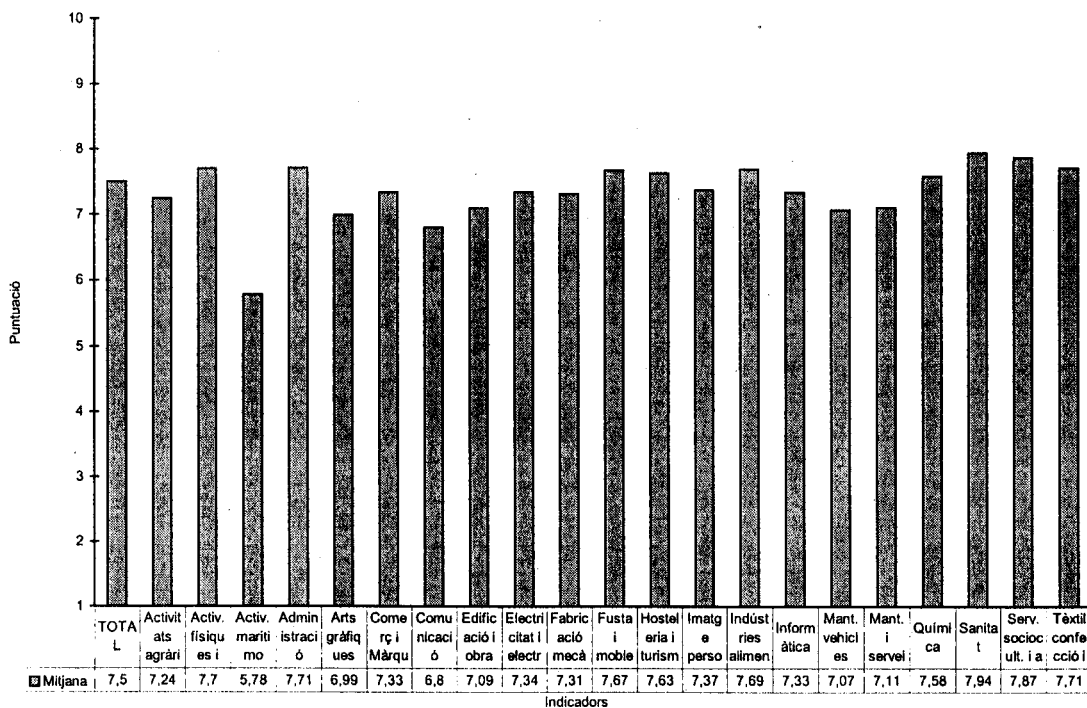

4.1.3. Organització del centre (... i com valoraries, en la mateixa escala, l'organització del centre?)

En aquest apartat es volia mesurar la satisfacció que proporciona treballar amb l'estructura organitzativa del centre, en el que es van cursar els estudis.

4.1.3.1. Delegacions Territorials

Pel que fa a les *Delegacions Territorials*, és la de *Barcelona comarques* la que aporta un nivell superior a la mitjana respecte a la satisfacció en l'organització dels centres d'estudis (7,27). *Vallès Occidental* (6,96), *Lleida* (6,94) i *Tarragona* (6,98) obtenen valoracions per sota la mitjana total i molt properes entre si.

Mentre que un 46,50% de la mostra entrevistada a la *Delegació Territorial de Barcelona comarques* expressa la seva satisfacció amb valors entre 8 i 10 punts, els de la *Delegació Territorial de Tarragona* tan sols ho fan en 38,41% dels casos.

A continuació s'insereix la gràfica que representa aquests resultats:

**Organització del centre.
Delegacions Territorials. Estiu '02.**

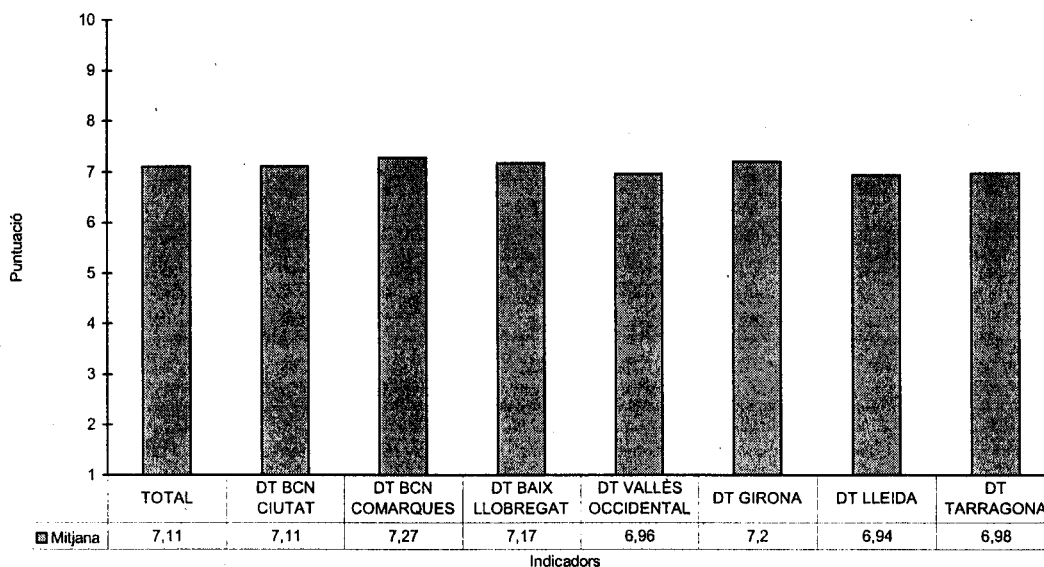

4.1.3.2. Famílies Professionals

Indústries alimentàries (7,97) és la *Família Professional* que gaudeix d'un nivell més alt de satisfacció respecte de l'organització en els centres, seguit de les *Famílies Professionals de Sanitat (7,58)*, *Fusta i moble (7,52)* i *Administració (7,43)*.

Aquestes mitjanes es fonamenten en les puntuacions de 65,71%, 57,68%, 51,52% i 47,75% de respostes entre els 8 i 10 punts, que contrasten amb la mitjana total pels mateixos valors (42,86%).

Per sota de la mitjana que prefigura el valor total, es troben les *Famílies Professionals d'Activitats marítimo pesqueres (5,78)*, *Arts gràfiques (6,40)* i *Comunicació, imatge i so (6,33)*.

A continuació s'insereix la gràfica que representa aquests resultats:

**Organització del centre.
Famílies Professionals. Estiu '02.**

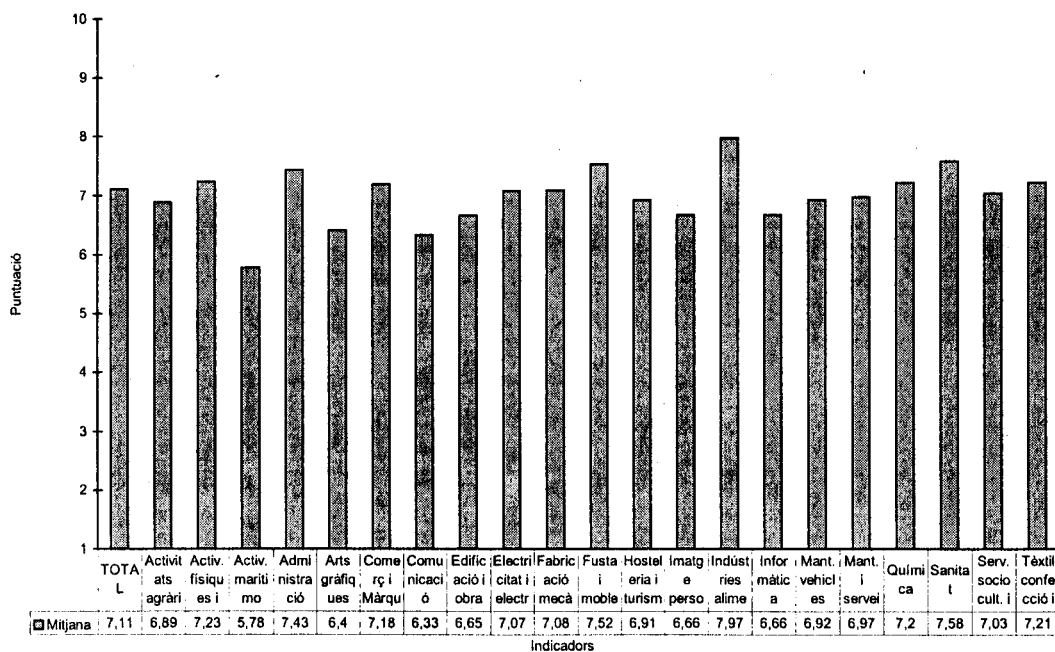

4.1.4. Professorat (... l el professorat?)

L'ítem que segueix té com a objectiu el d'avaluar la percepció sobre el professorat, utilitzant l'escala numèrica descrita d'1 a 10.

4.1.4.1. Delegacions Territorials

La *Delegació Territorial de Barcelona comarques* és la que valora amb notes més altes el professorat (7,53), mentre que les de *Lleida* (7,13), *Vallès Occidental* (7,25) i *Girona* (7,26), resulten menys satisfets amb el professorat dels seus centres formatius.

Aquesta mitjana es troba justificada per l'alt percentatge d'entrevistats de la *Delegació Territorial de Barcelona comarques* (54,45%), que atorguen puntuacions iguals o superiors a 8 punts. Per altra banda, el percentatge més elevat de puntuacions entre 1 i 4 el trobem al *Vallès Occidental* (6,55%).

A continuació s'insereix la gràfica que representa aquests resultats:

**Professorat.
Delegacions Territorials. Estiu '02.**

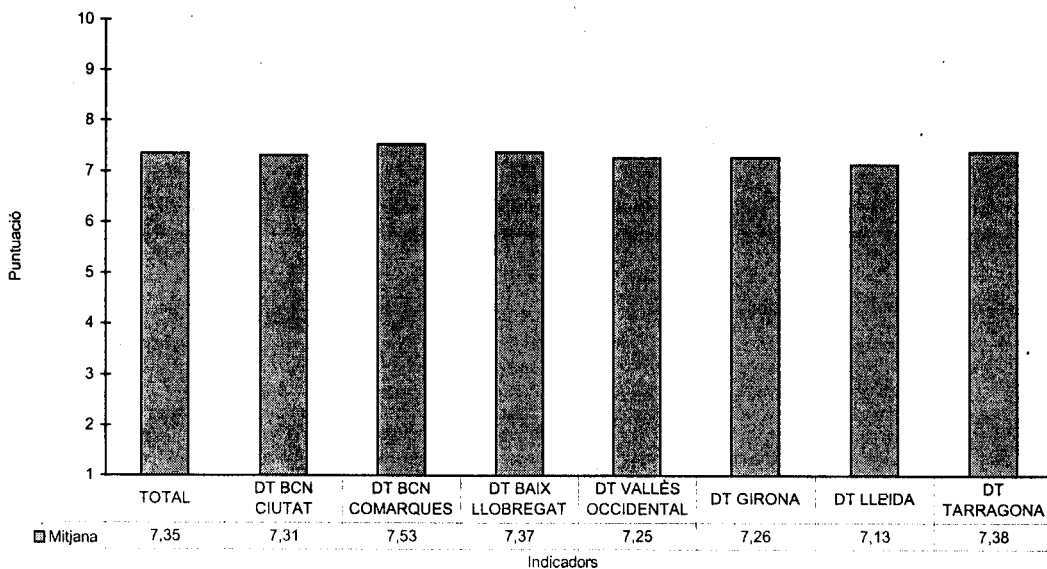

4.1.4.2. Famílies Professionals

Les *Famílies Professionals* on el professorat és valorat en forma més positiva són les d'*Indústries alimentàries* (7,94), *Activitats marítimo pesqueres* (7,89) i *Sanitat* (7,81). Amb una valoració inferior a la mitjana en major grau, figuren les *Famílies Professionals* d'*Activitats agràries* (6,93), *Comunicació, imatge i so* (6,94), *Edificació i obra civil* (6,73) i *Informàtica* (6,92).

Tot i que, a nivell total, el 49,36% dels entrevistats puntua per sobre dels 8 punts, els consultats que han cursat estudis de la *Família Professional* de *Tèxtil, confecció i pell* que qualifiquen amb aquests valors són el 75%.

De manera oposada es comporten els entrevistats pertanyents a les *Famílies Professionals* d'*Edificació i obra civil* (36,05%) i els d'*Informàtica* (35,12%), que puntuen en menor proporció utilitzant aquests valors.

A continuació s'insereix la gràfica que representa aquests resultats:

**Professorat.
Famílies Professionals. Estiu '02.**

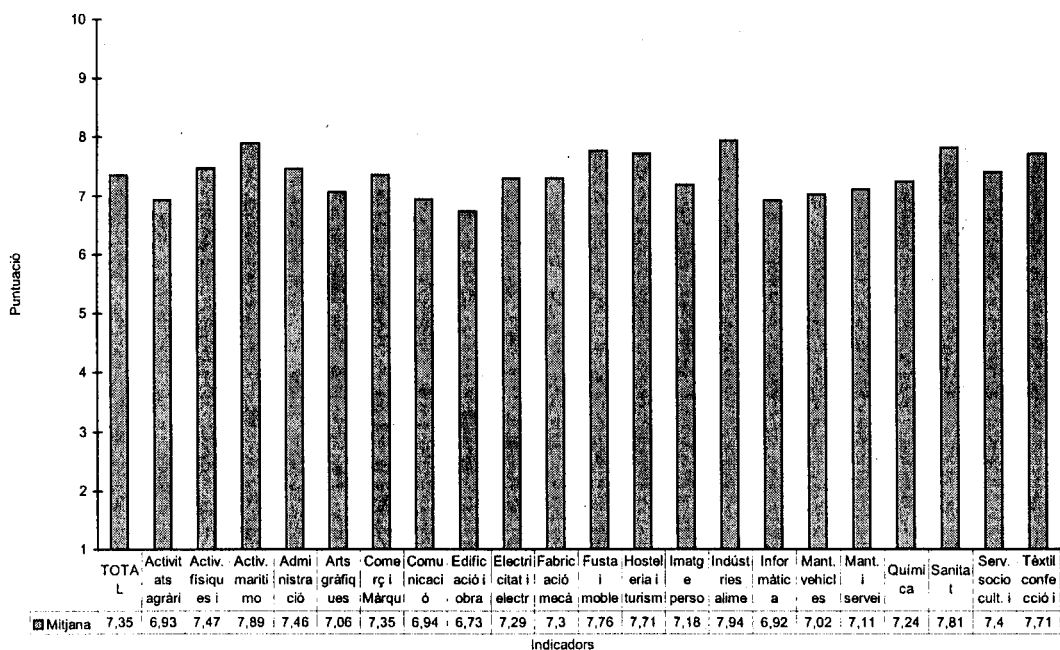

4.1.5. Equipaments didàctics i tecnològics (... I els equipaments didàctics i tecnològics?)

S'ha pretès mesurar els equipaments didàctics i tecnològics des de l'òptica dels entrevistats.

4.1.5.1. Delegacions Territorials

La *Delegació Territorial de Girona* obté una puntuació mitjana pel que fa als equipaments didàctics i tecnològics de 7,24 punts, la més alta de totes.

Per sota de l'eix que dibuixaria la mitjana total, hi trobem les *Delegacions Territorials de Vallès Occidental* (6,88) i la de *Tarragona* (6,97).

Així, mentre que el 46,92% dels entrevistats puntuen aquesta variable amb valors d'entre 8 i 10 punts a la *Delegació Territorial de Girona* (pel total són el 40,46%), a la *Delegació Territorial del Vallès Occidental* un 17,9% dóna valors d'entre 1 i 5 (el percentatge total és del 15,6%).

A continuació s'insereix la gràfica que representa aquests resultats:

Equipaments didàctics i tecnològics. Delegacions Territorials. Estiu '02.

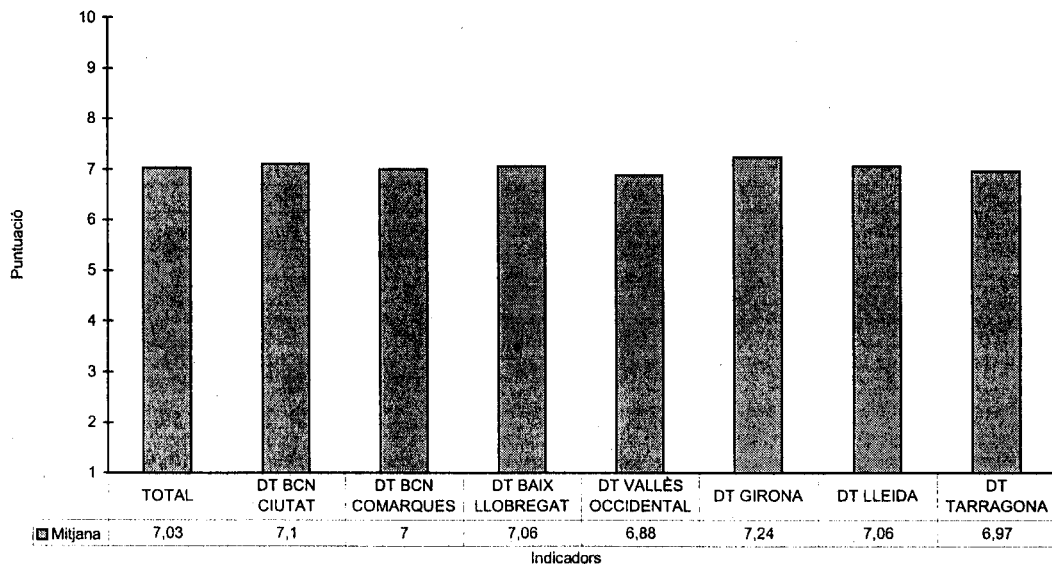

4.1.5.2. Famílies Professionals

La *Família Professional de Tèxtil, confecció i pell* és la que té un grau de satisfacció més elevat en els equipaments didàctics i tecnològics dels que han disposat per a cursar els seus estudis (8,29). La *Família Professional de Fusta i moble*, amb una mitjana de 7,88, és la segona més valorada.

Els entrevistats de la *Família Professional d'Activitats marítimo pesqueres* es mostren més crítics amb els equipaments didàctics i tecnològics, doncs la puntuació amb la que valoren aquesta variable és de 5,44.

A continuació s'insereix la gràfica que representa aquests resultats:

**Equipaments didàctics i tecnològics.
Famílies Professionals. Estiu '02.**

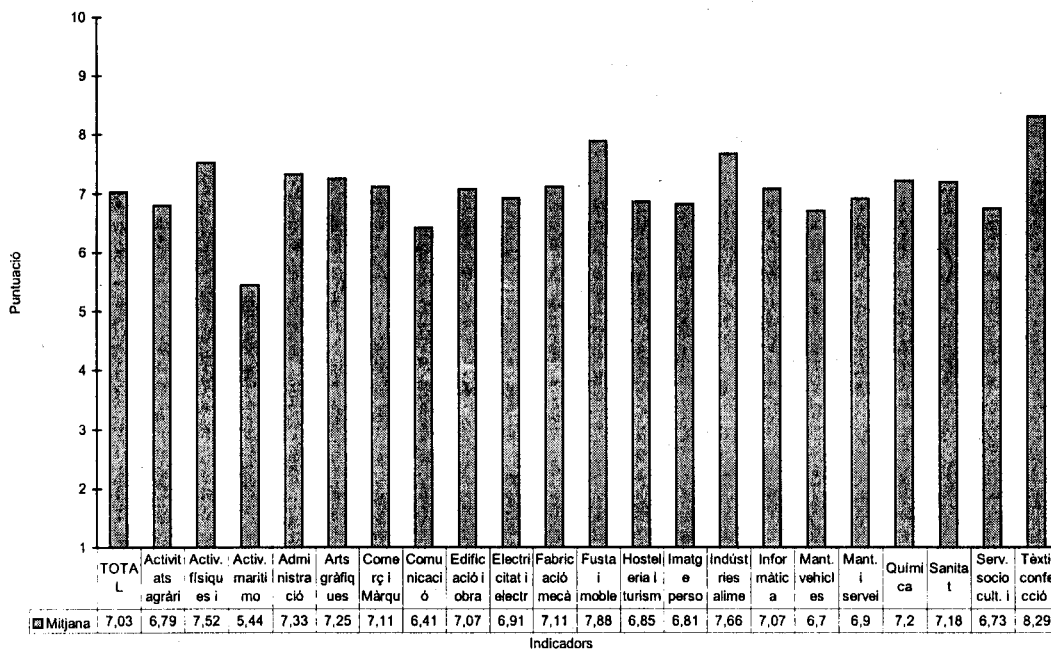

4.1.6. Adequació d'aules, tallers i laboratoris (... I l'adequació d'aules, tallers i laboratoris?)

Es pretén mesurar com es percep la idoneïtat de les infraestructures (aules, tallers i laboratoris) per a possibilitar la formació dels estudiants.

4.1.6.1. Delegacions Territorials

Les *Delegacions Territorials* de *Barcelona ciutat* i de *Girona* són les que valoren amb notes més altes l'adequació d'aules, tallers i laboratoris amb una puntuació de 7,16 ambdues. Per sota de la mitjana total es troben les *Delegacions Territorials* de *Barcelona comarques* (6,89), *Vallès Occidental* (6,79) i *Tarragona* (6,88) amb valors similars entre si.

El 45,5% dels consultats per la *Delegació Territorial* de *Girona* han puntuat amb valors de 8, 9 o 10 punts, força per sobre del 34,28%, que han donat aquesta mateixa puntuació a la *Delegació Territorial* de *Barcelona comarques*.

A continuació s'insereix la gràfica que representa aquests resultats:

Adequació d'aules, tallers i laboratoris. Delegacions Territorials. Estiu '02.

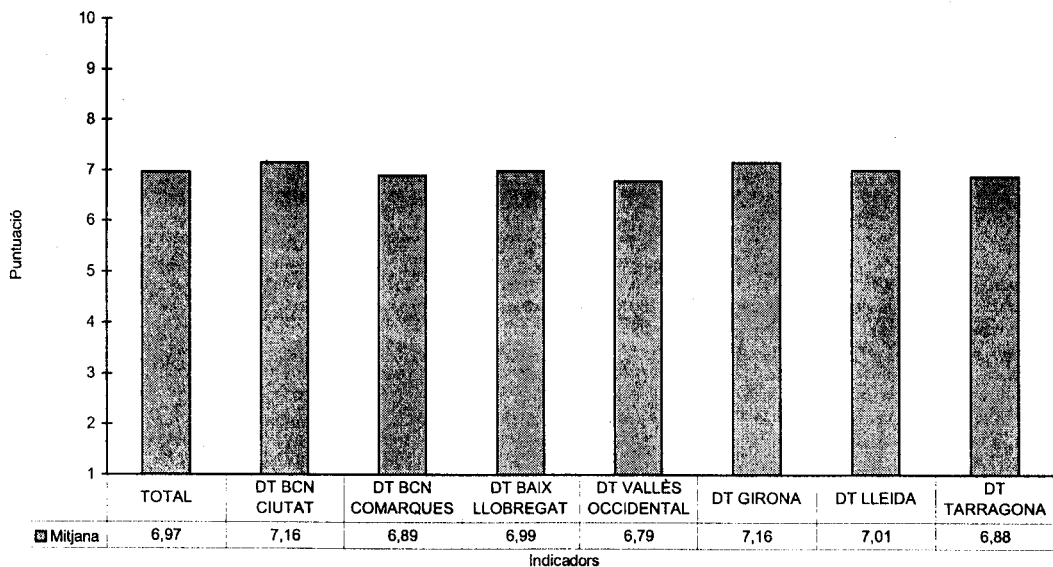

4.1.6.2. Famílies Professionals

Les *Famílies Professionals* de *Tèxtil, confecció i pell* (8,38) i d'*Indústries alimentàries* (7,91) són les que, segons els consultats per aquest estudi, gaudeixen d'unes instal·lacions didàctiques més adequades a les necessitats formatives.

Els entrevistats que han estudiat cicles formatius de les *Famílies Professionals* d'*Activitats marítimo pesqueres* (4,78) i *Comunicació, imatge i so* (6,22) són els que es mostren menys satisfets amb les aules, tallers i laboratoris que han estat utilitzant.

A continuació s'insereix la gràfica que representa aquests resultats:

**Adequació d'aules, tallers i laboratoris.
Famílies Professionals. Estiu '02.**

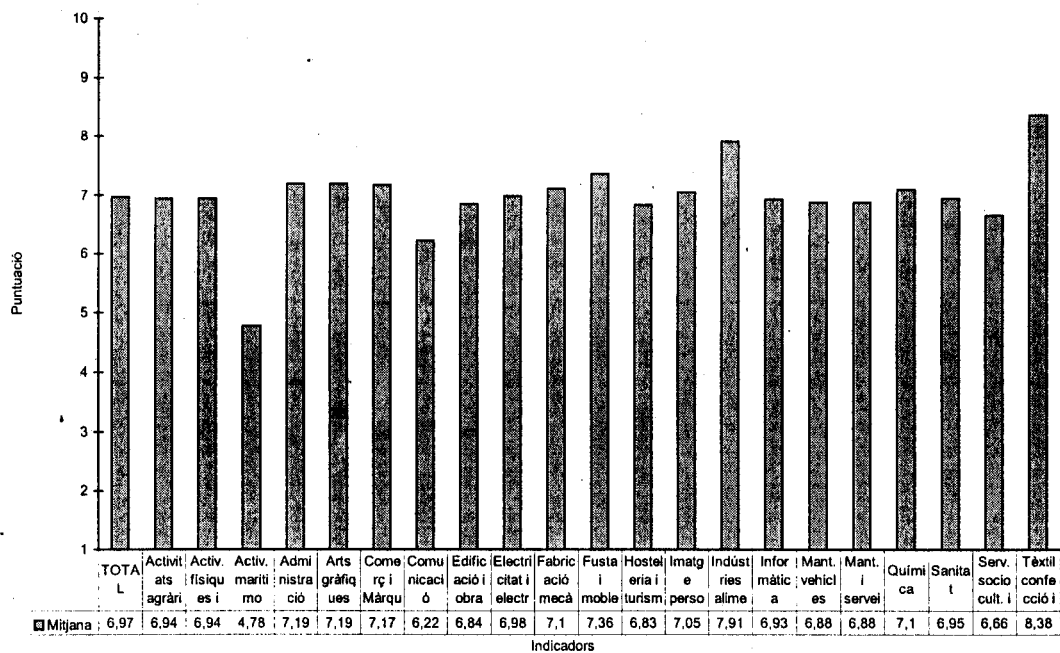

4.2. Formació en centres de treball

La Formació en centres de treball s'ha avaluat des de tres punts de vista diferents:

- Complement a la formació (*En quin grau consideres que va complementar la teva formació?*)
- Incorporació món laboral (... *I en quin grau consideres que et va facilitar la teva incorporació al món laboral?*)
- Grau de coneixement sobre l'empresa/relacions laborals. (... *I en quin grau consideres que et va donar a conèixer l'organització d'una empresa i les relacions laborals (amb els superiors, entre departaments, amb els companys,...)?*)

L'avaluació s'ha realitzat mitjançant una escala semàntica de 4 atributs. Cada atribut de l'escala s'ha relacionat amb un valor numèric d'acord a la següent escala:

- | | |
|-------------|---|
| • Totalment | 4 |
| • Bastant | 3 |
| • Poc | 2 |
| • Gens | 1 |

4.2.1. Total

La Formació en centres de treball com a *complement a la formació* rebuda en els centres escolars obté una puntuació mitjana de 3,10 punts sobre 4. Això vol dir que els entrevistats consideren que aquesta variant complementa bastant la formació.

De la mateixa manera es considera que facilita bastant la *incorporació al món laboral* en obtenir una puntuació mitjana de 2,85 punts.

Quan es pregunta sobre la contribució d'aquest tipus de formació al *coneixement* de l'organització de l'empresa i les relacions laborals, els entrevistats ho xifren en 2,94, és a dir, apropant-se a l'atribut *bastant*.

A continuació s'insereixen les gràfiques que representen aquests resultats:

**Formació en centres de treball.
Total. Estiu '02.**



	Complement de formació	Incorporació al món laboral	Grau de coneixement sobre l'empresa/relacions
□ Ns/Nr	-0,3	-1,82	-0,8
□ Gen's	-4,15	-12,32	-5,02
□ Poc	-12,52	-16,82	-16,57
■ Bastant	52,54	42,54	57,39
■ Totalment	30,49	26,49	20,22

**Formació en centres de treball.
Total. Estiu '02.**

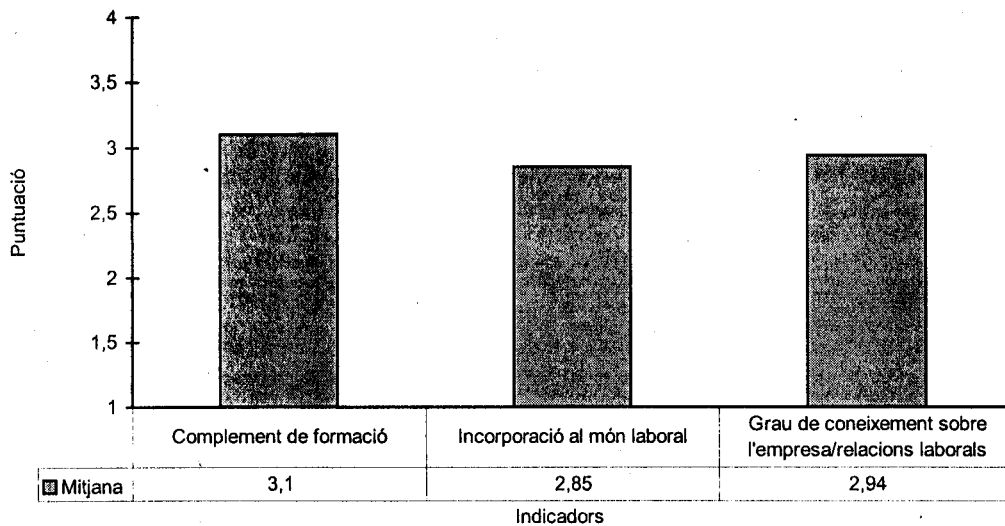

4.2.2. Delegacions Territorials

La *Delegació Territorial de Girona* és la que ofereix una major confiança en la Formació en centres de treball com a *complement a la formació* rebuda (3,17). La del *Vallès Occidental*, tot i situar-se per sobre del valor semàntic *bastant*, assoleix el nivell més baix dels recollits (3,02), de forma que els estudiants de totes les *Delegacions Territorials* puntuen de forma similar aquesta variable.

Totes les *Delegacions Territorials*, excepte la del *Vallès Occidental* amb un 47,60%, superen el 50% dels consultats que han optat per l'atribut *bastant al complement a la formació*.

La *Delegació Territorial de Girona* és la més fermament convençuda que aquestà variant formativa millora la *incorporació al món laboral* (2,94), i la de *Lleida* i la de *Tarragona* les que menys (2,77 ambdues). Cal destacar que totes les *Delegacions Territorials* es mantenen entre el 40% i 45% dels entrevistats que se situen en el valor semàntic *bastant*.

Les *Delegacions Territorials de Barcelona comarques* i la de *Girona* són també on més es valora la Formació en centres de treball com a mitjà per a conèixer l'organització de l'empresa i les relacions laborals (2,97 ambdues). La *Delegació Territorial de Lleida* té la mitjana més baixa amb un 2,88, encara que molt propera a la més alta. Tot i que la mitjana més baixa està a prop d'arribar al valor semàntic *bastant*, cap de les *Delegacions Territorials* arriben a aquest valor.

Això sí, totes les *Delegacions Territorials* passen del 50% dels entrevistats que situen la seva resposta en el valor semàntic *bastant* respecte als *coneixements adquirits*.

A continuació s'insereixen les gràfiques que representen aquests resultats:

**Complement a la formació.
Delegacions Territorials. Estiu '02.**

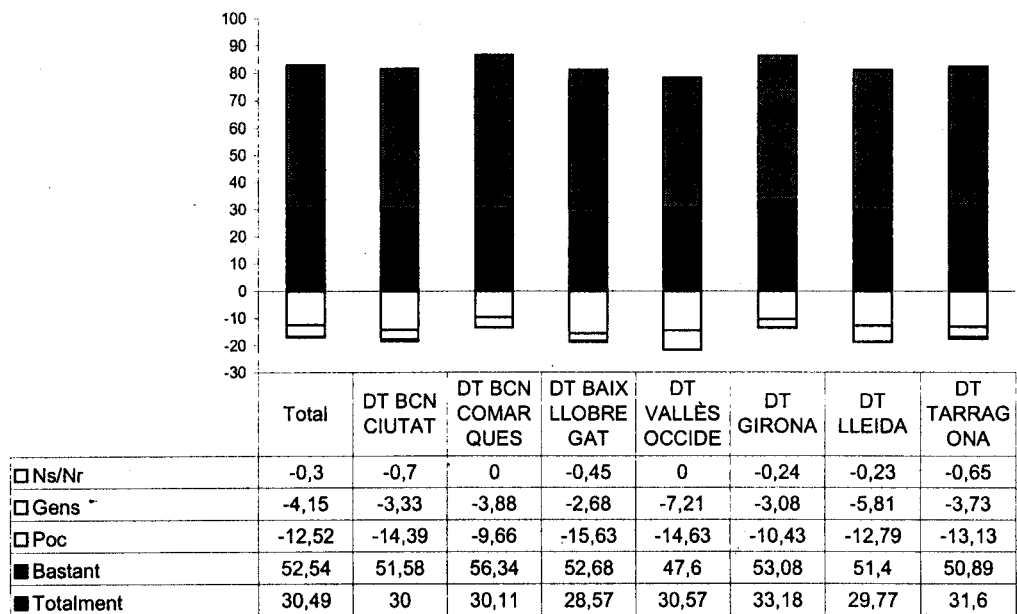

**Complement a la formació.
Delegacions Territorials. Estiu '02.**

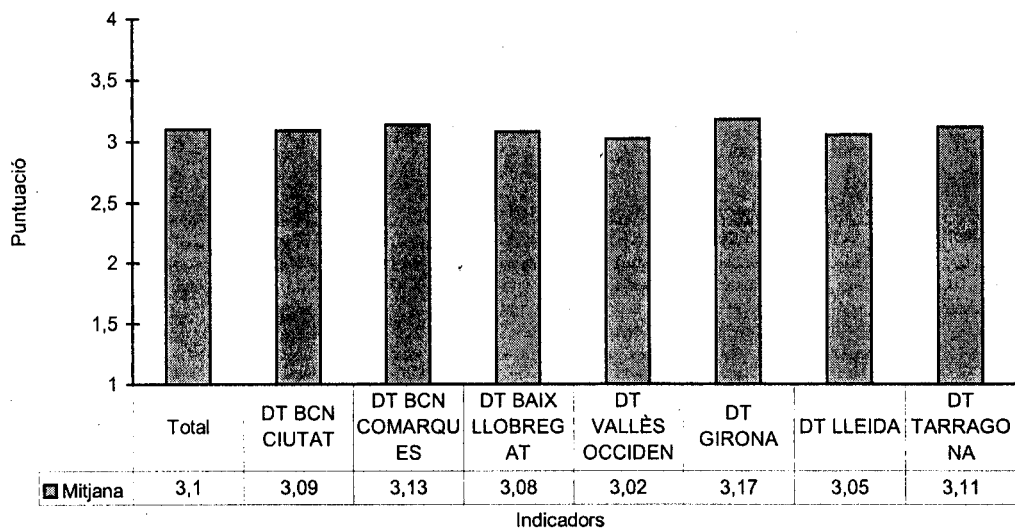

**Incorporació al món laboral.
Delegacions Territorials. Estiu '02.**

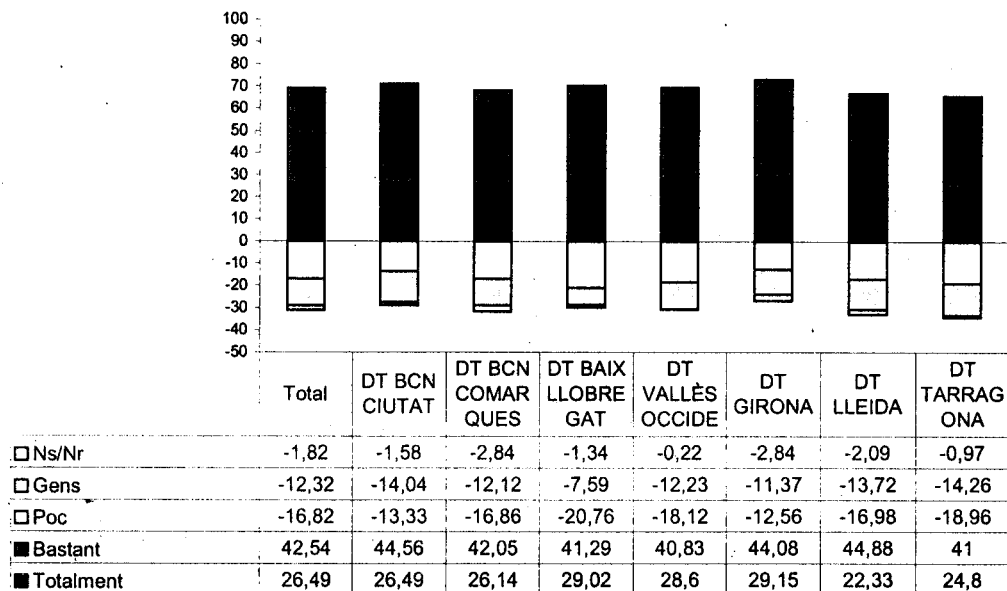

**Incorporació al món laboral.
Delegacions Territorials. Estiu '02.**

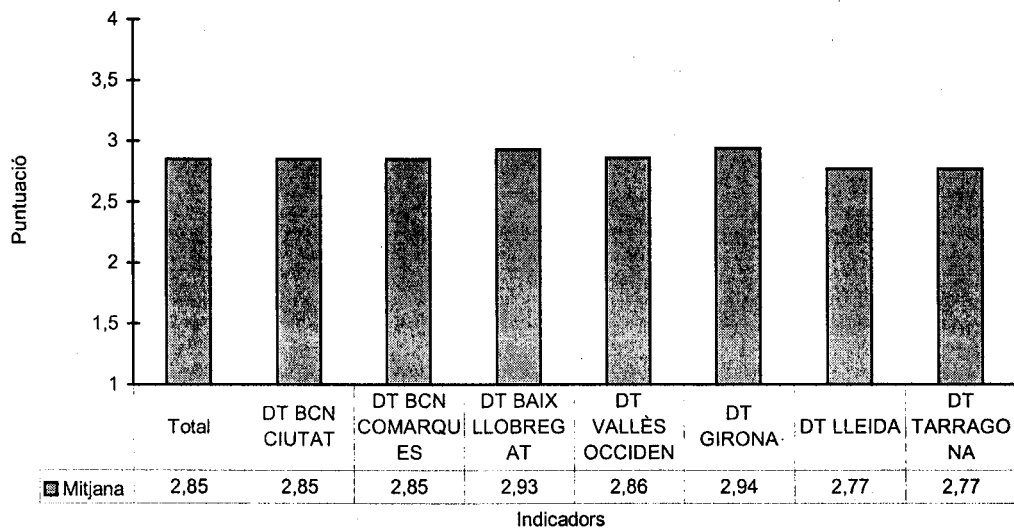

**Grau de coneixement sobre l'empresa/relacions laborals.
Delegacions Territorials. Estiu '02.**

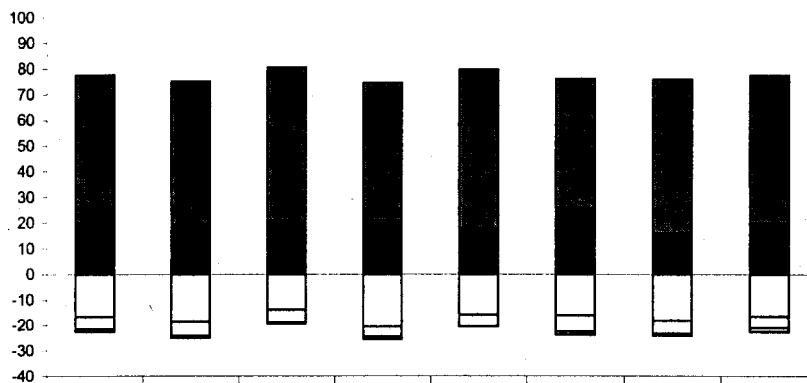

	Total	DT BCN CIUTAT	DT BCN COMARQUES	DT BAIX LLOBREGAT	DT VALLÈS OCCIDENTAL	DT GIRONA	DT LLEIDA	DT TARRAGONA
□ Ns/Nr	-0,8	-0,7	-0,57	-1,12	0	-1,18	-0,7	-1,46
□ Gens	-5,02	-5,79	-5,11	-3,79	-4,37	-6,4	-5,12	-4,54
□ Poc	-16,57	-18,42	-13,83	-20,54	-15,94	-16,11	-18,14	-16,37
■ Bastant	57,39	55,61	59,28	53,57	62,01	50,71	60	57,86
■ Totalment	20,22	19,47	21,21	20,98	17,69	25,59	16,05	19,77

**Grau de coneixement sobre l'empresa/relacions laborals.
Delegacions Territorials. Estiu '02.**

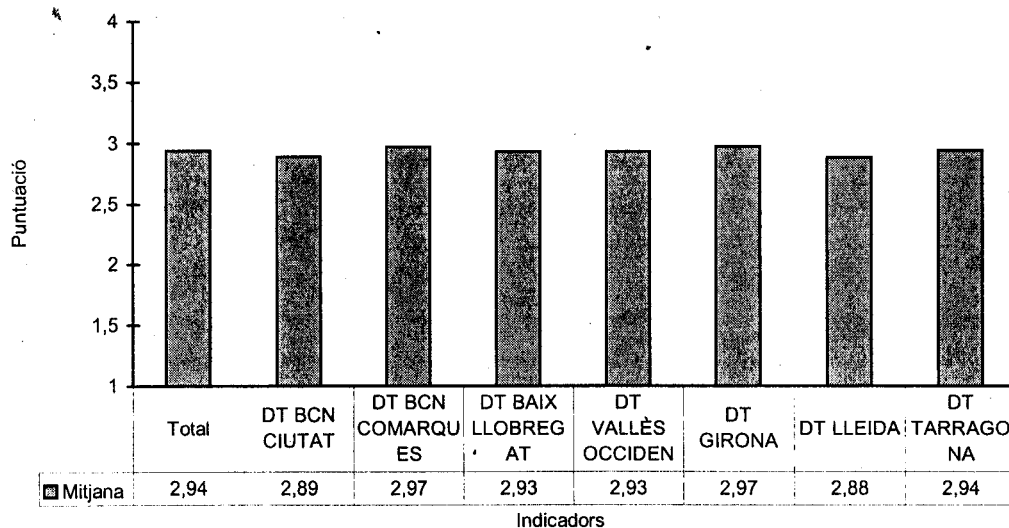

	Total	DT BCN CIUTAT	DT BCN COMARQUES	DT BAIX LLOBREGAT	DT VALLÈS OCCIDENTAL	DT GIRONA	DT LLEIDA	DT TARRAGONA
■ Mitjana	2,94	2,89	2,97	2,93	2,93	2,97	2,88	2,94

Indicadors

4.2.3. Famílies Professionals

Per *Famílies Professionals* és on les diferències de valoració respecte de la Formació en centres de treball són majors.

Els consultats de la *Família Professional d'Activitats marítimo pesqueres* donen una valoració mitjana de 3,56 punts a la Formació en centres de treball com a complement formatiu, més de mig punt per sobre de la mínima que obté la *Família Professional d'Informàtica* (2,83).

Totes les *Famílies Professionals* coincideixen en escollir majoritàriament el valor semàntic *bastant* excepte la *Família Professional d'Activitats marítimo pesqueres* que escull majoritàriament el valor semàntic *totalment*.

La formació en centres de treball com a facilitador de la *incorporació al món laboral* obté la mitjana més elevada a la *Família Professional d'Indústries alimentàries* (3,24), seguit de molt a prop de *Sanitat* amb 3,03. *Comunicació, imatge i so*, pel contrari, té la mitjana més baixa (2,16), que resta per sota del valor semàntic *bastant*.

Cal destacar que les *Famílies Professionals d'Activitats marítimo pesqueres* (55,55%), *Comunicació, imatge i so* (56,25%) i *Serveis socioculturals i a la comunitat* (38,83%) escullen majoritàriament el valor semàntic *poc/gens*, en contraposició amb les altres que escullen el valor *bastant*.

Indústries alimentàries (3,25) és la que atorga una puntuació més elevada a la Formació en centres de treball com a mitjà per a conèixer l'organització i les relacions laborals, seguit de la *Família Professional d'Activitats marítimo pesqueres* amb un 3,22. Amb la puntuació mitjana més baixa trobem la *Família Professional de Comunicació, imatge i so* amb 2,53 punts.

Valorant aquesta variable sí que coincideixen totes les *Famílies Professionals* a escollir majoritàriament el valor semàntic *bastant*.

A continuació s'insereixen les gràfiques que representen aquests resultats:

Complement a la formació.
Famílies Professionals. Estiu '02.

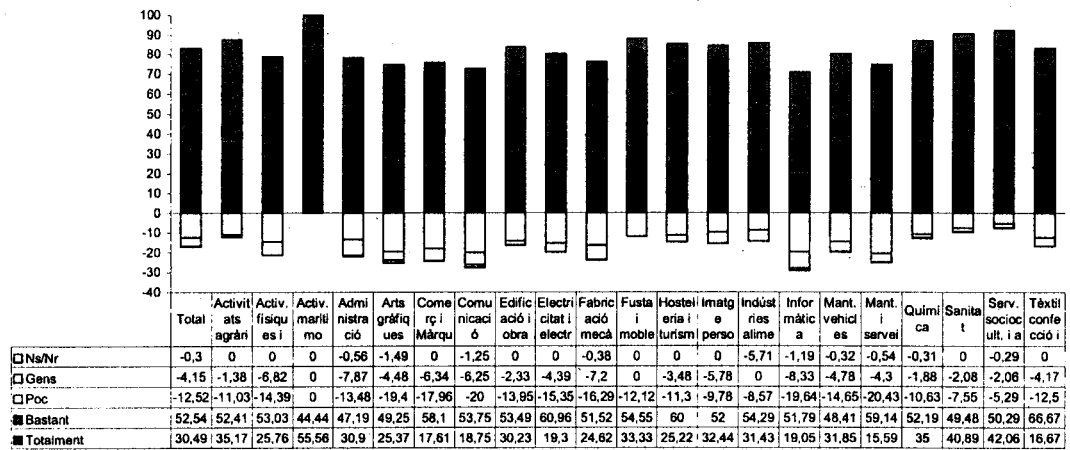

Complement a la formació.
Famílies Professionals. Estiu '02.

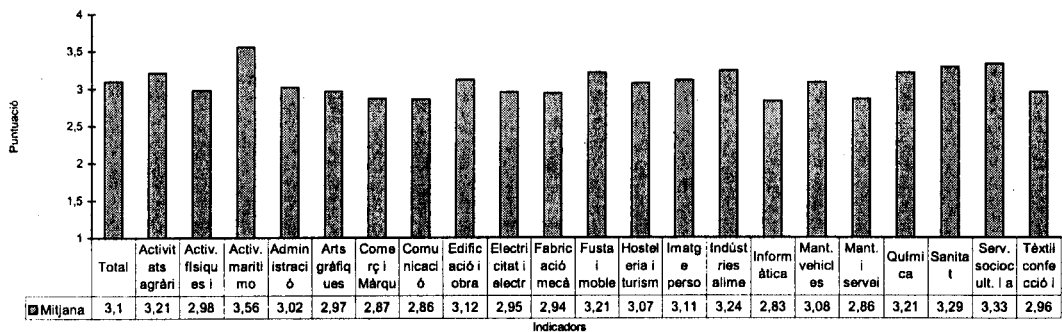

Incorporació al món laboral. Famílies Professionals. Estiu '02.

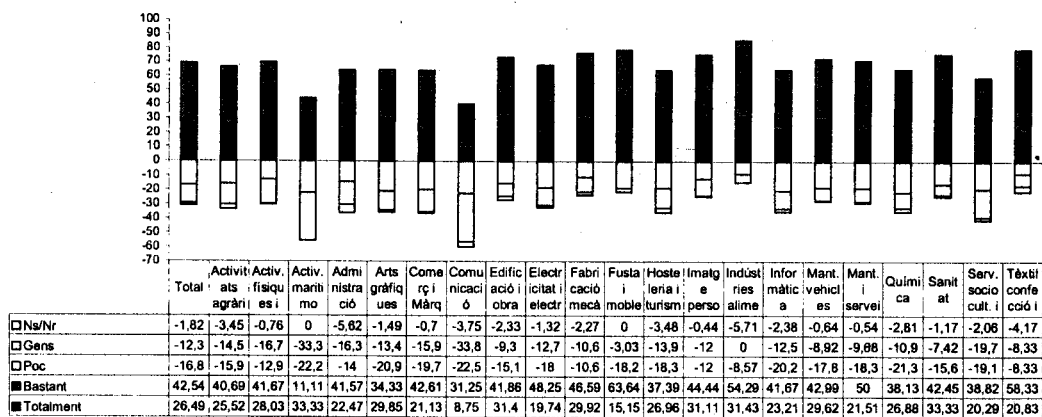

Incorporació al món laboral. Famílies Professionals. Estiu '02.

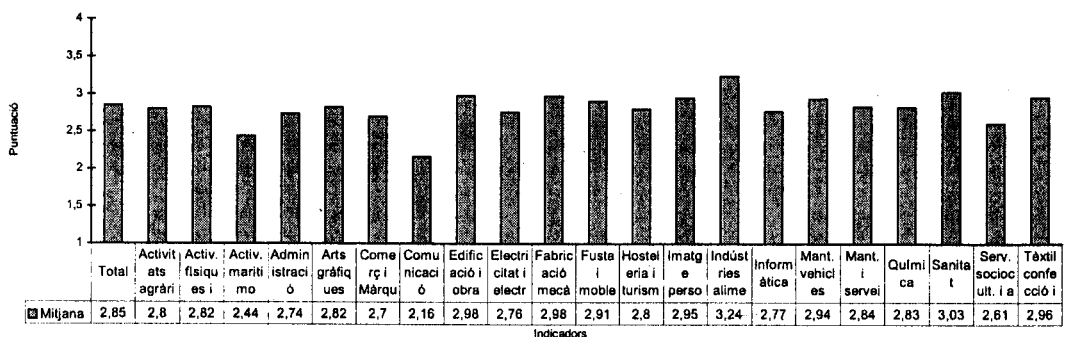

**Grau de coneixement sobre l'empresa/relacions laborals.
Families Professionals. Estiu '02.**

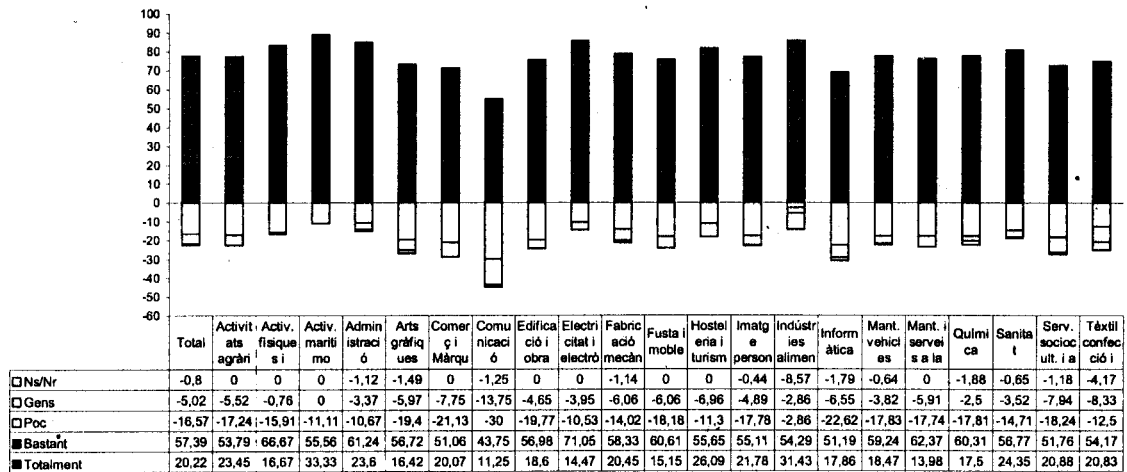

**Grau de coneixement sobre l'empresa/relacions laborals.
Families Professionals. Estiu '02.**

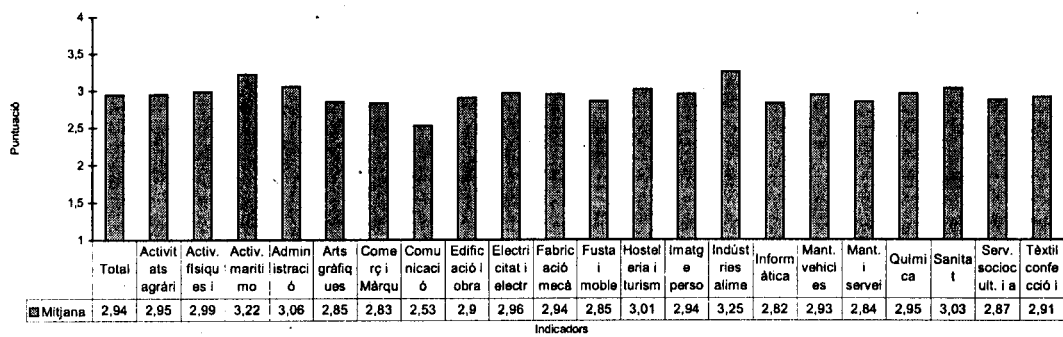

4.3. Expectatives/experiència estudis (En relació al que esperaves obtenir abans de començar els teus estudis de Formació Professional específica, creus que el resultat ha estat...?)

Es pretén conèixer el grau de compliment de les expectatives prèvies respecte de la formació rebuda.

Aquesta mesura s'ha fet a partir d'una escala semàntica de 5 variables que posteriorment s'han relacionat amb 5 de numèriques. Les variables positives i les negatives s'han agregat de manera que permetin una anàlisi més fàcil. L'escala és la següent:

- Molt millor del que esperaves +2
- Millor del que esperaves +1
- Just el que esperaves 0
- Pitjor del que esperaves -1
- Molt pitjor del que esperaves -2

4.3.1. Total

Un 87,81% de la mostra consultada diu haver vist complertes les seves expectatives respecte a la formació rebuda, ja sigui amb els qualificatius *just el que esperava* o *millor i molt millor del que esperava*. Això ens indica un grau de satisfacció en la formació rebuda molt alt.

Aquests percentatges han determinat una mitjana en l'escala presentada de 0,37 punts, el que situa aquesta mitjana per sobre del valor semàntic *just el que esperava*.

A continuació s'insereixen les gràfiques que representen aquests resultats:

**Relació entre expectatives i experiència vs Estudi.
Total desagregat. Estiu '02.**

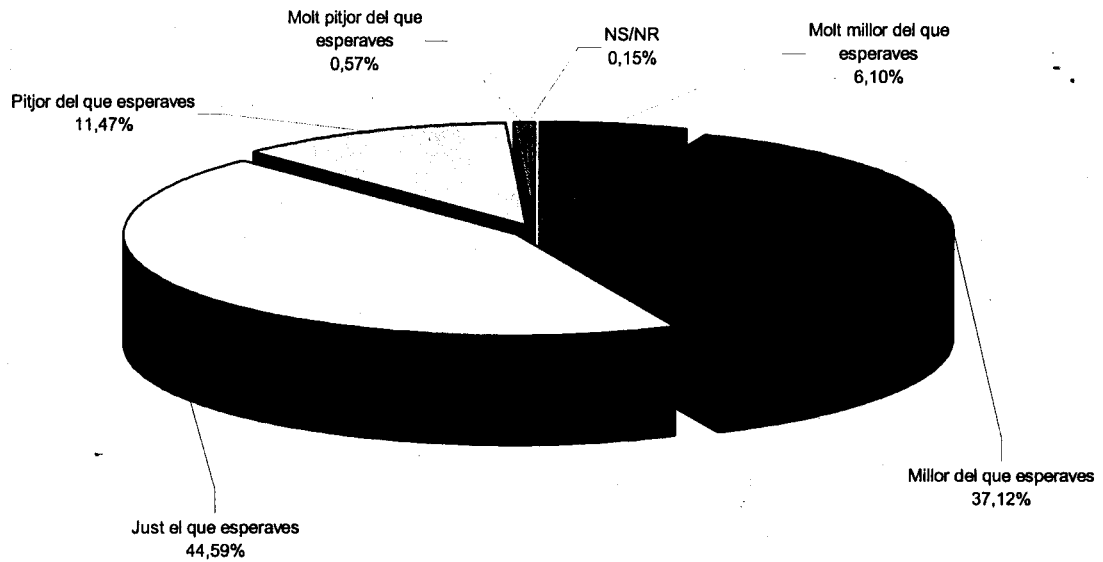

**Relació entre expectatives i experiència vs Estudi.
Total agregat. Estiu '02.**

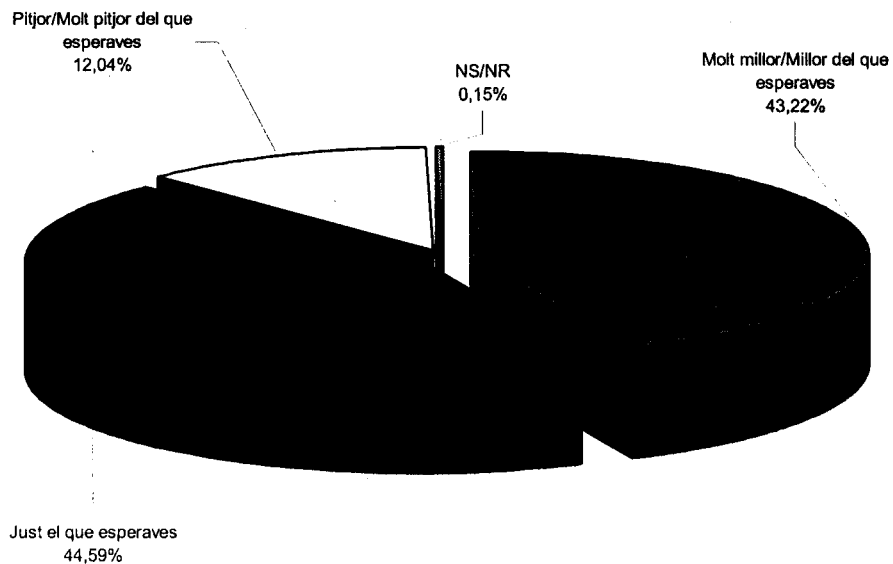

4.3.2. Delegacions Territorials

Per *Delegacions Territorials*, el 91,29% dels entrevistats que pertanyen a la del *Baix Llobregat* manifesten que han cobert o superat les expectatives prèvies al seu pas pels cicles formatius.

Girona (90,05%) és l'altra *Delegació Territorial* on més de 9 de cada 10 entrevistats, superen e que creien que obtindrien amb anterioritat a l'inici de la seva formació específica

A *Lleida* i al *Vallès Occidental* és on els percentatges de satisfets en relació als estudis és menys elevat (15,81% i 15,51% respectivament).

La mitjana més alta correspon a la *Delegació Territorial* del *Baix Llobregat* (0,49), seguida de *Barcelona comarques* (0,41). Les més baixes pertanyen a *Lleida* (0,29) i al *Vallès Occidental* (0,22), tot i que en tots els casos se supera el valor semàntic *just el que esperava*, és a dir, la satisfacció és general.

A continuació s'insereixen les gràfiques que representen aquests resultats:

**Relació entre expectatives i experiència vs Estudi.
Famílies Professionals. Estiu '02.**

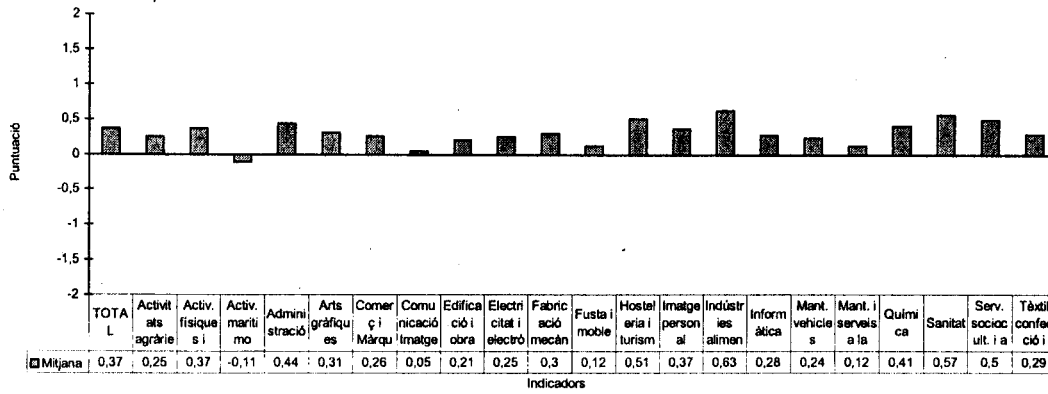

**Relació entre expectatives i experiència vs Estudi.
Famílies Professionals. Estiu '02.**

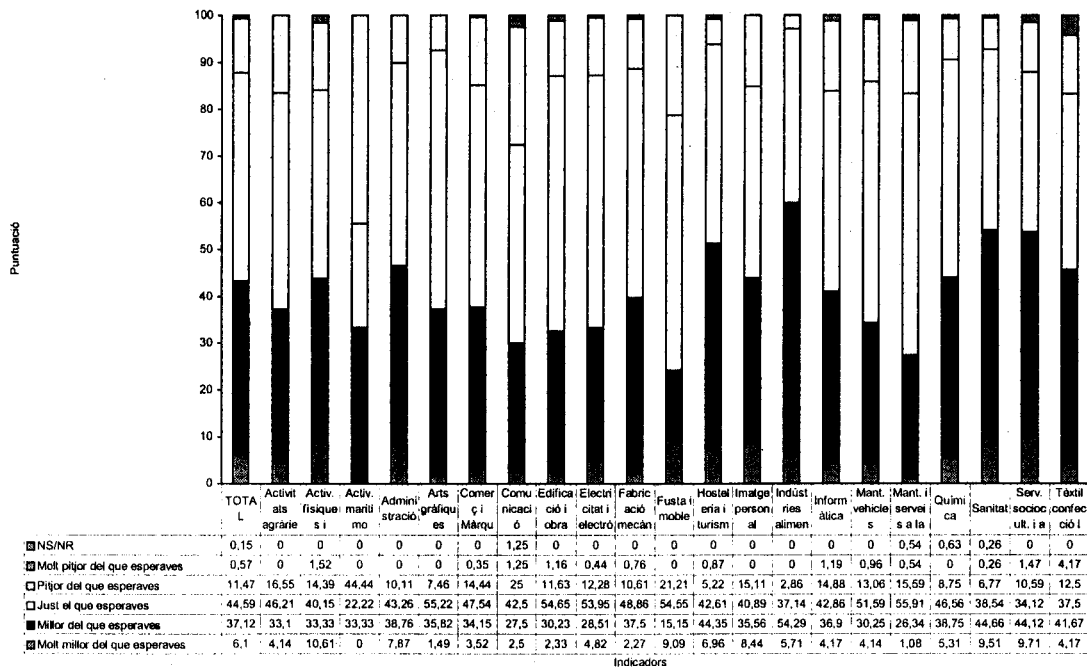

4.3.3. Famílies Professionals

És també per *Famílies Professionals* on s'estableixen les úniques diferències remarcables.

Les *Famílies Professionals d'Indústries alimentàries* (97,14%), *Hosteleria i turisme* (93,92%), *Sanitat* (92,71%), *Arts gràfiques* (92,53%) i *Química* (90,62%) són les que presenten una proporció de satisfets més elevada sobre el total.

Lluny d'aquestes dades es troben les *Famílies Professionals de Comunicació, imatge i so* i *Activitats marítimo pesqueres*, on els que responen amb els mateixos atributs són el 72,50% i 55,55% respectivament.

Les mitjanes de les *Famílies Professionals d'Indústries alimentàries* (0,63) i *Sanitat* (0,57) són les que més a prop se situen del valor semàntic *millor del que esperava*.

Per sota de l'eix que determina el valor *just el que esperava*, es posiciona només una *Família Professional*, la d'*Activitats marítimo pesqueres* (-0,11).

A continuació s'insereixen les gràfiques que representen aquests resultats:

Relació entre expectatives i experiència vs Estudi. Famílies Professionals. Estiu '02.

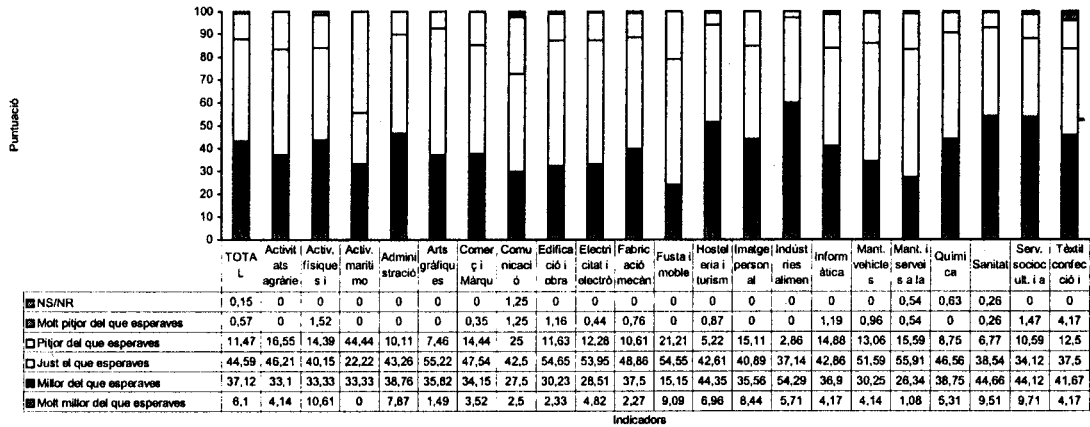

Relació entre expectatives i experiència vs Estudi. Famílies Professionals. Estiu '02.

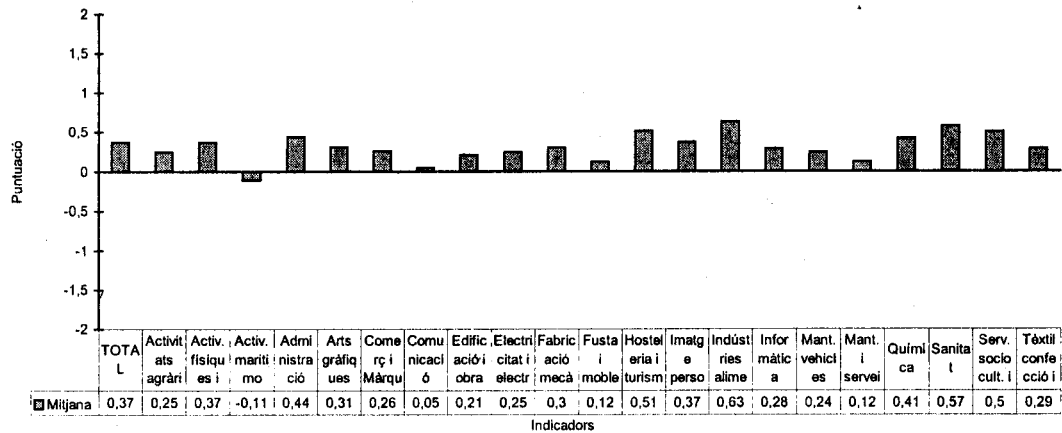

4.4. Tornar a plantejar els estudis (Si et tornessis a plantejar una altra vegada els teus estudis; què faries...?)

Amb aquesta pregunta, el que es pretenia era establir el grau de repetició que tindrien els estudis cursats en cas que s'hagués de plantejar novament el seu futur, com a sinònim de l'èxit de la Formació Professional Específica.

Es donava a escollir varies opcions.

4.4.1. Total

L'opció majoritària pel total de la mostra entrevistada és la de *tornar a estudiar el mateix* (37,97%). Tot seguit es troben *estudiaries una carrera* amb un 24,57% i *un cicle formatiu de la mateixa família* amb un 24,22%.

Cal destacar que l'opció de *no estudiar res* se situa al percentatge més baix amb un 0,97%.

A continuació s'insereix la gràfica que representa aquests resultats:

Si et tornessis a plantejar els teus estudis, què faries?. Total. Estiu '02.

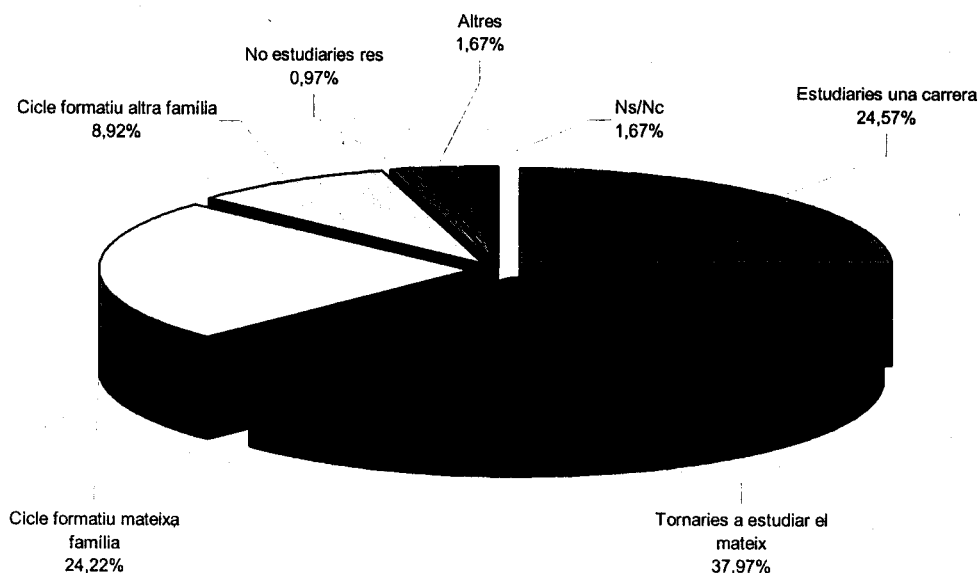

4.4.2. Delegacions Territorials

Pel que fa a les *Delegacions Territorials*, totes (excepte el *Baix Llobregat* en què el percentatge més alt se l'apunta *un altre cicle formatiu de la mateixa família*) coincideixen en optar més per l'opció de l'atribut *tornaria a estudiar el mateix*. El percentatge més elevat el trobem a la *Delegació Territorial de Barcelona comarques* (47,44%) i el més baix al *Baix Llobregat* (23,44%). Dins d'aquesta última delegació, però, trobem el percentatge més elevat d'entrevistats que han optat per *estudiar una carrera* (29,46%).

Per finalitzar, cal destacar el significatiu percentatge d'entrevistats, per sobre del total (0,97%), a la *Delegació Territorial del Baix Llobregat*, que comenten que si es tornessin a plantejar els seus estudis decidirien *no estudiar res* (2,68%).

A continuació s'insereix la gràfica que representa aquests resultats:

Si et tornessis a plantejar els teus estudis, què faries? Delegacions Territorials. Estiu '02.

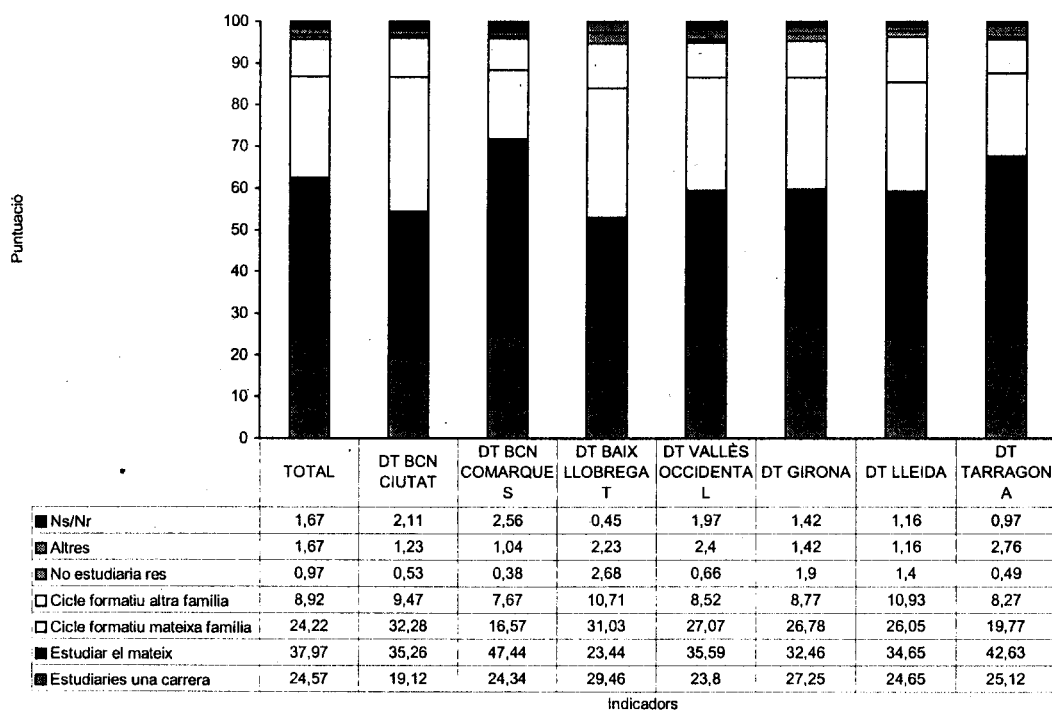

4.4.3. Famílies Professionals

Pel que fa a les *Famílies Professionals*, és a *Fusta i moble* on es produeix el percentatge més elevat d'entrevistats que diuen que *tornarien a estudiar el mateix* (54,55%), seguit de *Fabricació mecànica* (46,21%) i *Informàtica* (46,43%). Cal recordar, però que el baix nombre d'entrevistats de la *Família Professional de Fusta i moble* pot influir a la magnitud dels seus percentatges.

D'altra banda, el percentatge més elevat d'entrevistats que diuen que si es tornessin a plantejar els seus estudis *estudiarien una carrera* els trobem a *Edificació i obra civil* (41,86%) i a *Serveis socioculturals i a la comunitat* (43,53%).

Per finalitzar, cal destacar el major percentatge d'entrevistats a la família d'*Arts gràfiques* que han dit que *no estudiarien res* (2,99%).

A continuació s'insereix la gràfica que representa aquests resultats:

Si et tornessis a plantejar els teus estudis, què faries?
Famílies Professionals. Estiu '02.

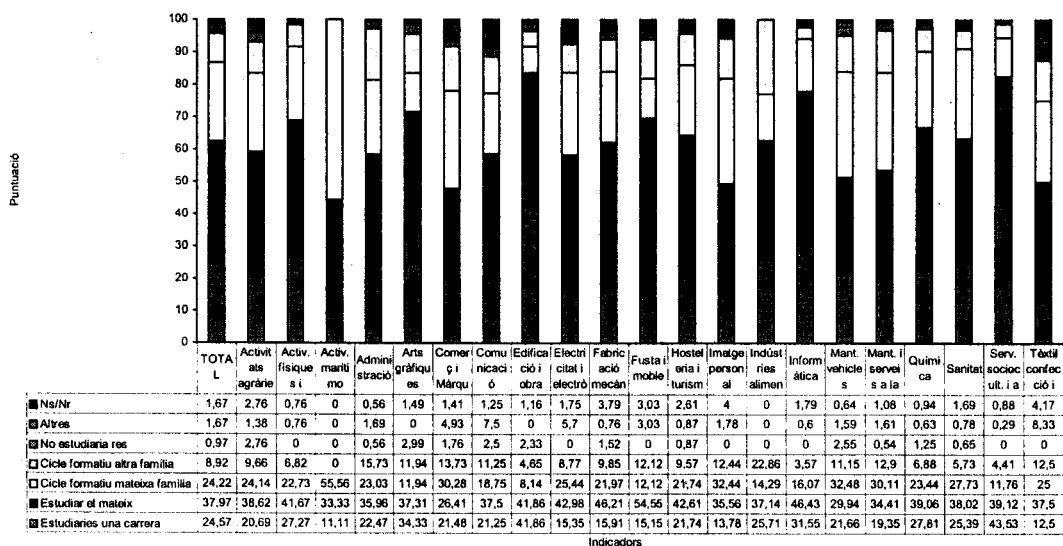

4.5. Ubicació social de professionals (*On situaries en una escala de 0 (socialment gens reconeguts) a 100 (socialment molt reconeguts) els següents professionals*).

A través d'aquesta pregunta es pretenia conèixer el grau d'auto-reconeixement que aporta el fet d'haver estudiat la Formació Professional Específica.

Per tal d'avaluar aquest apartat, es proposava als entrevistats que posicionessin en una escala mètrica de 0 a 100, diferents professionals, des d'un metge fins a un empleat de la neteja i que finalment s'ubiquessin ells mateixos.

Les gràfiques representen l'autoreconeixement professional en una escala termomètrica per tal de poder veure la posició relativa del col·lectiu analitzat envers la resta de professionals.

4.5.1. Total

En els resultats totals, els entrevistats es posicionen, en l'escala esmentada de 0 a 100, entre un *aparellador* (67,71%) i un *peó* (52,52%), tot i que molt a prop del primer (63,42%).

El grau de reconeixement màxim correspon al *metge* (85,69%) i el mínim a l'*empleat de la neteja* (44,04%).

En el 64,78% dels casos, els professionals que han estudiat Formació Professional Específica se situen en un interval comprès entre 50 i 75.

A continuació s'insereix la gràfica que representa aquests resultats:

**Ubicació social de professionals.
Total. Estiu '02.**

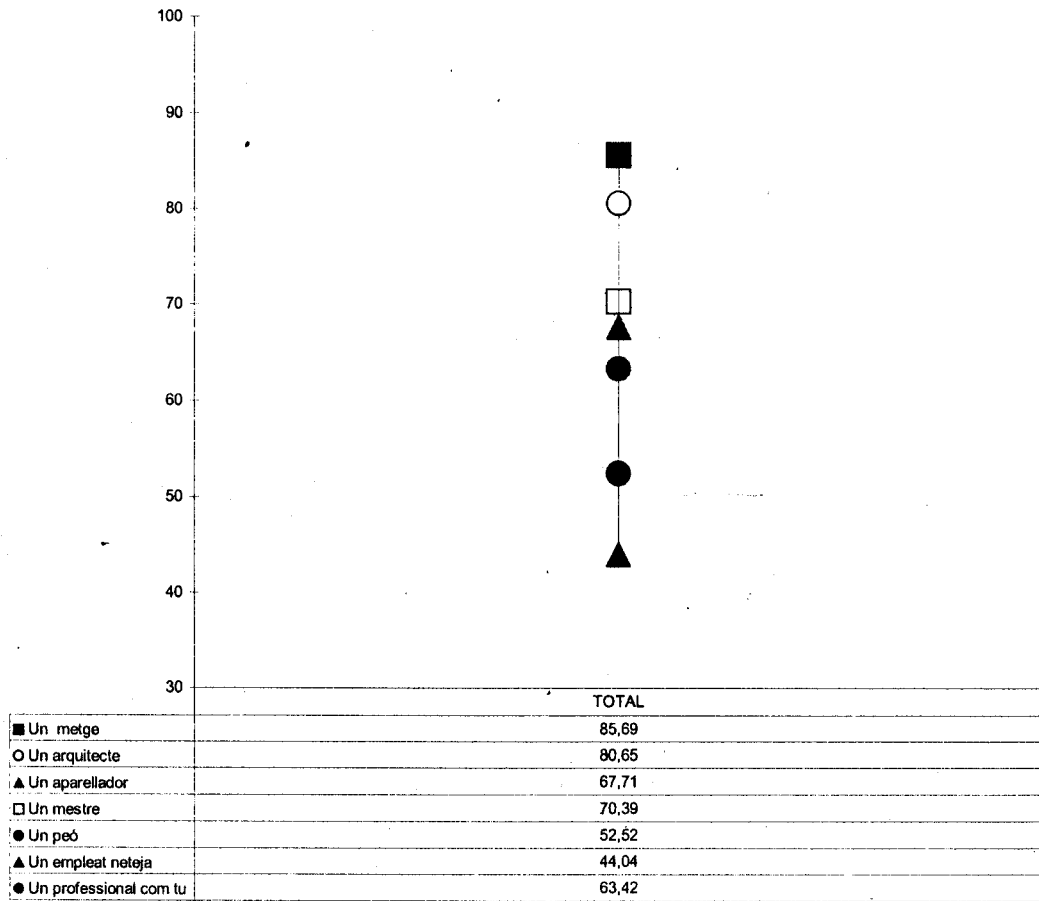

4.5.2. Delegacions Territorials

Per *Delegacions Territorials*, les diferències resulten poc importants i en tots els casos no significatives des d'un punt de vista estadístic.

Tot i això, és a la *Delegació Territorial de Tarragona* on es dona la mitjana més elevada de posicionament (64,99%) i a la de *Lleida* on es dona la inferior (62,00%), tot i que les diferències entre *Delegacions Territorials* no és destacat.

A continuació s'insereix la gràfica que representa aquests resultats:

**Ubicació social de professionals.
Delegacions Territorials. Estiu '02.**

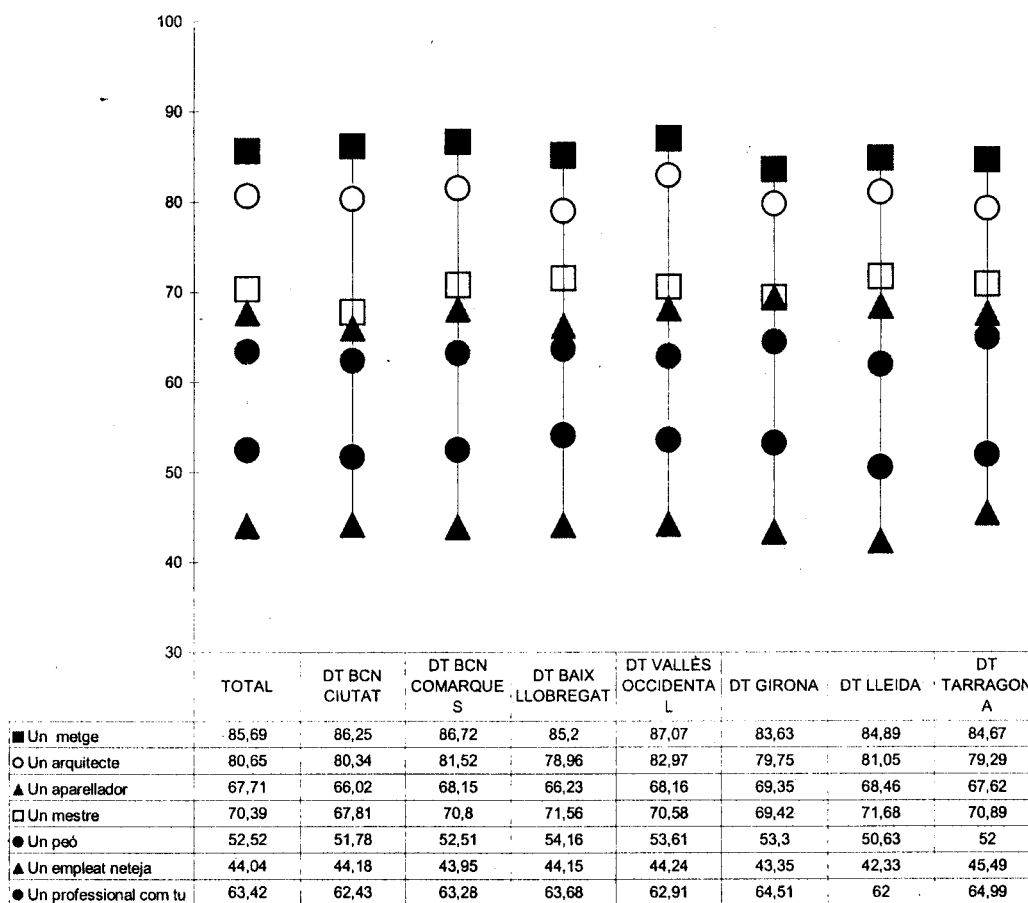

4.5.3. Famílies Professionals

Per *Famílies Professionals*, la de *Comunicació, imatge i so* és la que gaudeix d'un nivell d'auto-reconeixement més elevat (72,29), ubicant-se fins i tot per sobre del *mestre* (71,04).

En el sentit contrari es manifesten els entrevistats que han cursat estudis d'*Activitats agràries* doncs, a més de posicionar-se en el nivell més baix (56,27), es distancien de l'*aparellador* a 12,73 punts.

Altres dels entrevistats que situen el seu nivell professional molt a prop de l'*aparellador* són els que han cursat estudis de les *Famílies Professionals* d'*Arts gràfiques* (0,47 punts per arribar a igualar-lo), *Informàtica* (1,15) i *Sanitat* (1,87).

A continuació s'insereix la gràfica que representa aquests resultats:

Ubicació social de professionals.
Famílies Professionals. Estiu '02.

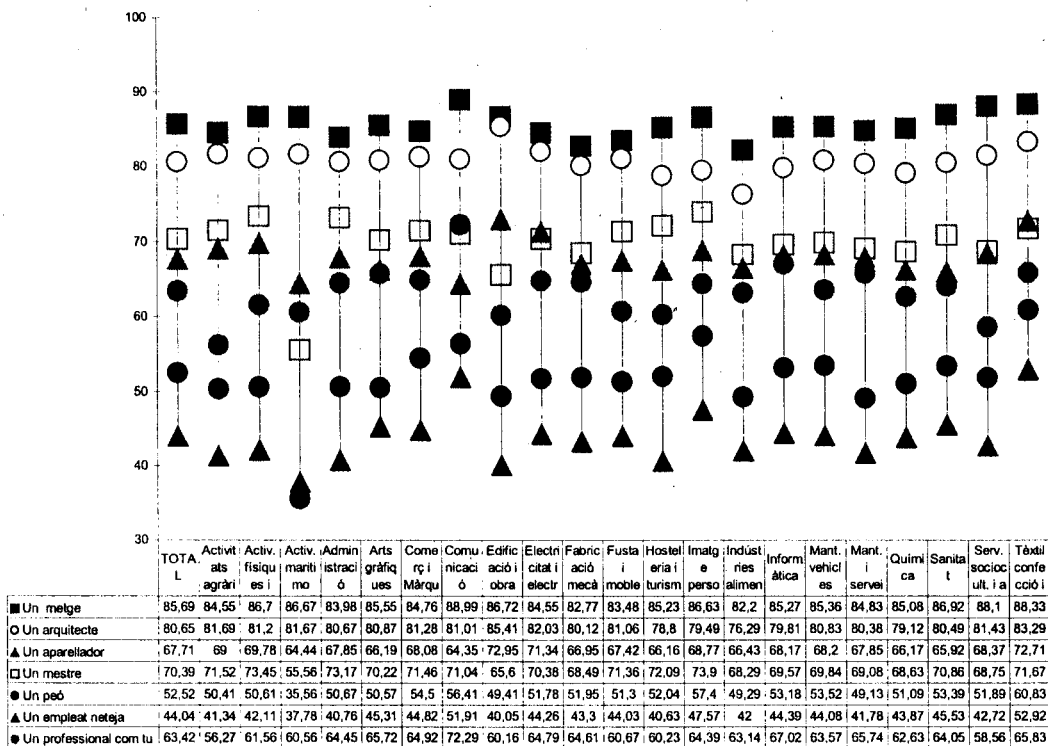

4.6. Primera activitat (*Quina ha estat la teva primera activitat una vegada acabats els teus estudis?*)

A través d'aquesta pregunta es pretenia conèixer la situació dels entrevistats un cop finalitzats els estudis de Formació Professional.

Per tal d'avaluar aquest apartat, es proposaven 4 opcions diferents: treballar, treballar i estudiar, estudiar i atur.

4.6.1. Total

El 52,76% dels entrevistats han manifestat que la seva primera activitat va ser treballar, tot i que el 19,87% compartia aquesta activitat amb l'estudi.

Cal destacar també el 20,82% dels entrevistats que la seva primera activitat va ser tornar a estudiar.

A continuació s'insereix la gràfica que representa aquests resultats:

**Primera activitat.
Total. Estiu '02.**

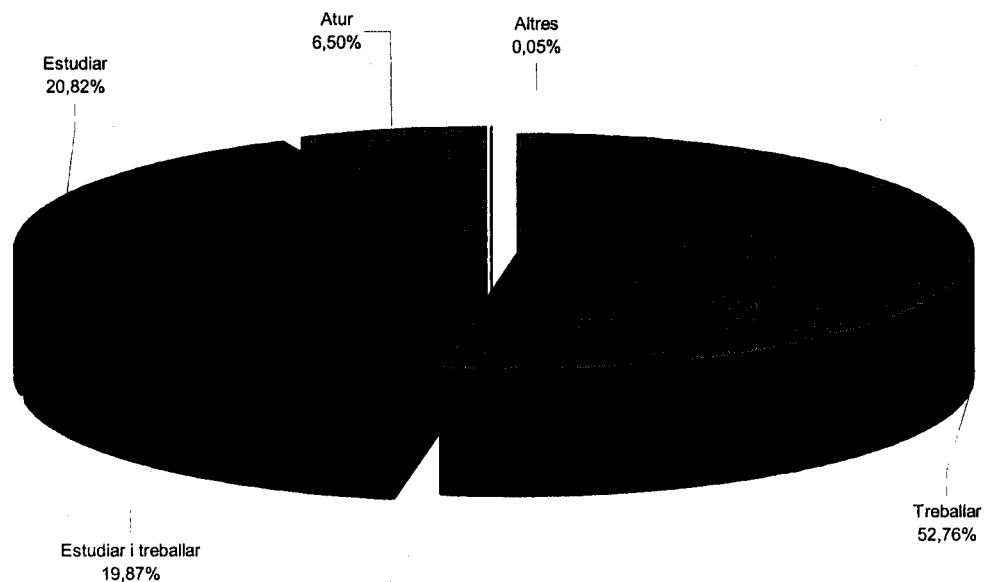

4.6.2. Delegacions Territorials

Per *Delegacions Territorials*, mentre la de *Girona* enregistra el nivell màxim d'entrevistats que la seva primera activitat va ser treballar (14,93% estudiant i treballant i 65,64% tan sols treballant), *Barcelona comarques* se situa en el pol oposat (25,47% estudiant i treballant i 45,36% treballant). Tot i que aquesta última té el percentatge més elevat d'entrevistats que van seguir estudiant (48,77%).

Cal destacar també l'elevat percentatge d'atur a la del *Baix Llobregat* (11,16%) situant-se per sobre del total, i pel contrari, el petit percentatge d'entrevistats que la seva primera activitat va ser l'atur a la de *Girona* (3,79%).

A continuació s'insereix la gràfica que representa aquests resultats:

Primera activitat. Delegacions Territorials. Estiu '02.

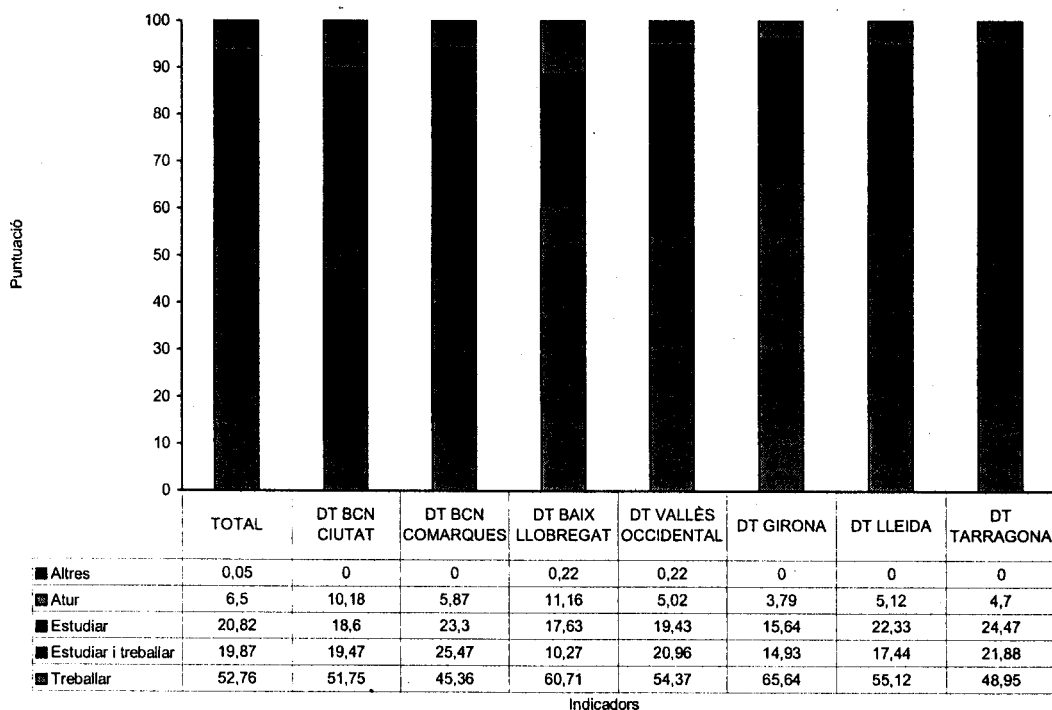

4.6.3. Famílies Professionals

Per *Famílies Professionals*, mentre la de *Fusta i moble* enregistra el nivell màxim d'entrevistats que la seva primera activitat va ser treballar (18,18% estudiant i treballant i 69,70% només treballant), *Activitats marítimo pesqueres* se situa en el pol oposat (11,11% estudiant i treballant i 44,44% treballant) però passant el 50% d'entrevistats que la seva primera activitat va ser treballar.

El percentatge més elevat d'entrevistats que van seguir estudiant (58,24%) el té la *Família Professional de Serveis socioculturals i a la comunitat*.

Cal destacar també l'inexistent percentatge d'entrevistats que se situen a l'atur a la *Família Professional de Fusta i moble* i el petit percentatge de la d'*Indústries alimentàries* amb un 2,86%. Pel contrari, observar l'elevat percentatge relatiu de les *Famílies Professionals d'Activitats marítimo pesqueres* (11,11%) i *Arts gràfiques* (11,94%).

A continuació s'insereix la gràfica que representa aquests resultats:

Primera activitat.
Famílies Professionals. Estiu '02.

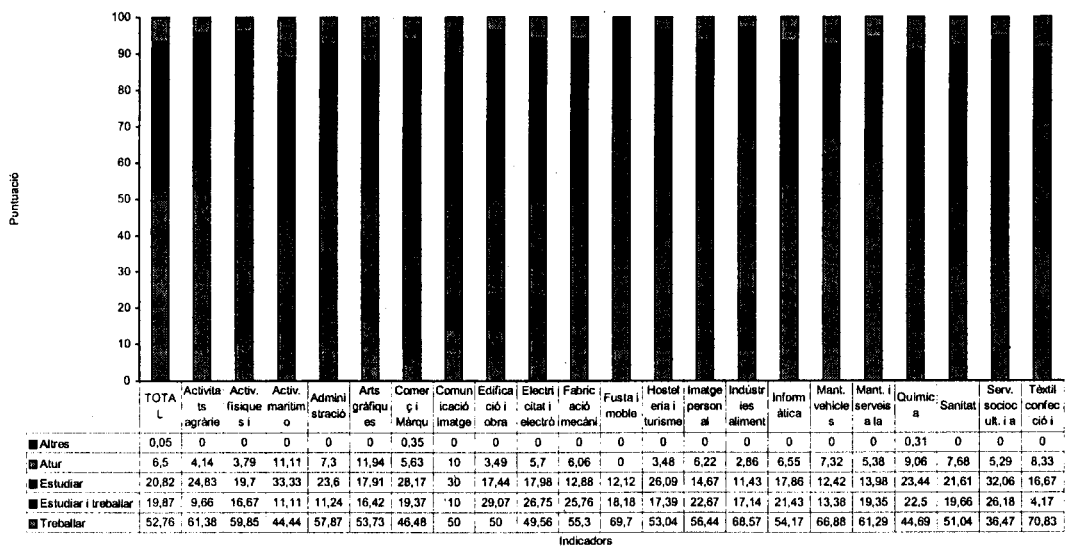

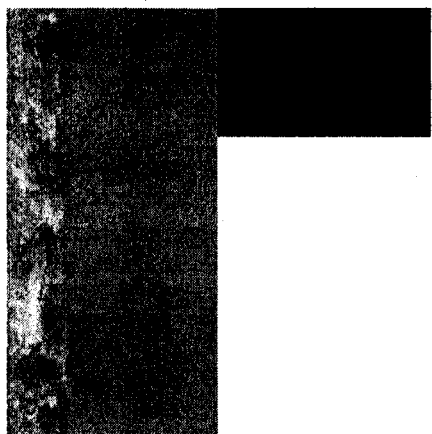

Quality & Customer Satisfaction

ALT CAMP
COMERÇ I MÀRQUETING

Lot 1

Consell Català de Formació Professional

Percepció de la qualitat de la Formació
Professional Específica des de l'òptica dels
alumnes que han realitzat Cicles Formatius
durant el curs 2000-2001 i han finalitzat aquests
estudis

Estiu '02

eme-v
CONSULTING

C/ Balmes, 58 2º 2ª
08007 Barcelona
Tel. 93-488 12 76 Fax 93-488 23 70
e-mail: eme-v@eme-v.es
<http://www.eme-v.es>

SUMARI

1. OBJECTIUS	1
2. METODOLOGIA	2
2.1. Univers i Mostra	2
2.2. Subjecte de l'entrevista	3
2.3. Tècnica	3
2.4. Criteris de selecció de la mostra	3
2.5. Accés a la mostra	4
2.6. Suports de recollida d'informació	4
2.7. Treball de camp	4
2.8. Presentació de resultats	4
2.9. Termini de realització	4
3. RESULTATS BÀSICS	5
3.1. Satisfacció amb els estudis	5
3.2. Formació en centres de treball	7
3.3. Expectatives/experiència en relació als estudis	9
3.4. Tornar a plantejar els estudis	11
3.5. Ubicació social dels professionals	12
3.6. Primera activitat	14

1. OBJECTIUS

L'objectiu principal és el de poder disposar d'informació referida als estudiants que el passat curs van finalitzar un Cicle formatiu, tant de Grau Mitjà com de Grau Superior, que permeti realitzar una valoració dels estudis cursats pels alumnes des de l'òptica dels estudiants i sota un criteri d'eficàcia obtinguda.

Assolir aquest objectiu implica conèixer:

- Valoració dels estudis cursats.
 - Grau de satisfacció en els estudis cursats (general).
 - Grau de satisfacció en els estudis cursats (per atributs).
 - Organització del centre.
 - Professorat.
 - Equipaments didàctics i tecnològics.
 - Adequació d'aules, tallers i laboratoris.
 - Grau d'acompliment d'expectatives.
 - Grau d'autoreconeixement pels estudis cursats.

- Valoració de la formació en centres de treball
 - Contribució a:
 - La formació.
 - La incorporació en el món laboral.
 - Al coneixement del món empresarial

- Hàbits rellevants.

- Perfil sobre característiques rellevants.

2. METODOLOGIA

2.1. Univers i Mostra

L'univers objecte d'estudi són els estudiants que en el període '00 – '01 van realitzar el darrer curs de qualsevol Cicle Formatiu, de Grau Mitjà o Superior de la Família Professional "Comerç i Màrqueting", que van realitzar formació en centres de treball i que van cursar aquests estudis a la comarca de l'Alt Camp.

Definició qualitativa de la mostra: està formada pels estudiants que en el període '00-'01 van realitzar el darrer curs de qualsevol Cicle Formatiu, de Grau Mitjà o Superior de la Família Professional "Comerç i Màrqueting", que van realitzar formació en centres de treball i que van cursar aquests estudis a la comarca de l'Alt Camp.

La definició quantitativa de la mostra junt amb l'univers contemplat es mostra en el quadre següent:

Univers	Mostra	Error mostral
19	16	+/- 10,21%

La distribució de la mostra en funció del sexe i l'edat, es mostra a les gràfiques que es presenten a continuació:

Edat de l'entrevistat.
Total Alt Camp - Comerç i Màrqueting.
Estiu '02.

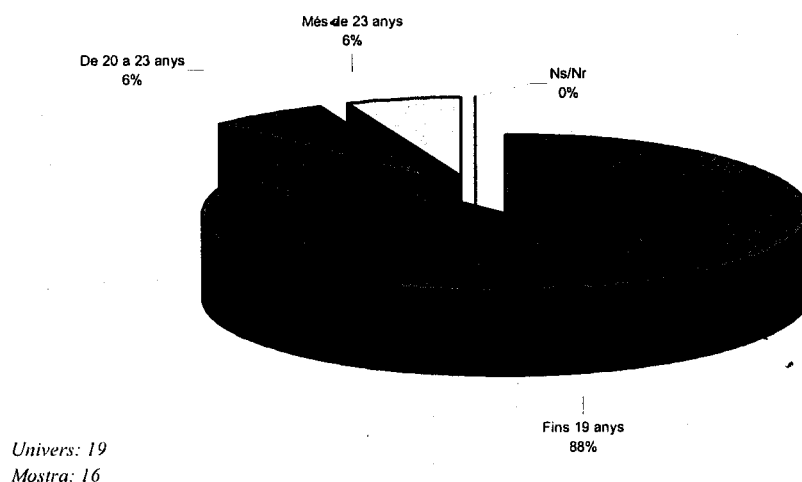

*Com Annex es presenten taules en valors absoluts, percentatges verticals i horitzontals en format *tab.*

Sexe de l'entrevistat.
Total Alt Camp - Comerç i Màrqueting.
Estiu '02.

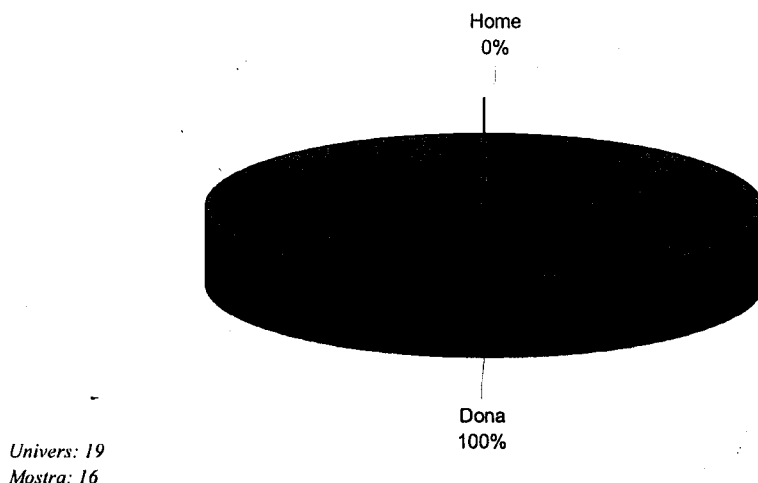

*Com Annex es presenten taules en valors absoluts, percentatges verticals i horitzontals en format *tab.*

2.2. Subjecte de l'entrevista.

Estudiants inclosos a l'univers definit, que van finalitzar els seus estudis del Cicle Formatiu corresponent de la *Família Professional "Comerç i Màrqueting"* dins la comarca de l'Alt Camp.

2.3. Tècnica

La recollida d'informació del treball de camp s'ha realitzat mitjançant entrevistes telefòniques amb qüestionari estructurat als estudiants.

2.4. Criteris de selecció de la mostra

El mètode emprat per a la selecció dels entrevistats/ades ha estat el sistema de selecció continua, és a dir, agafant el primer número de telèfon que existia en els llistats proporcionats pel Departament d'Ensenyament per aquella zona i cicle formatiu. En cas de negativa, es passa al següent estudiant del llistat i així successivament.

2.5. Accés a la mostra

La recollida d'informació s'ha realitzat a través d'entrevistes telefòniques amb qüestionari estructurat.

S'ha procedit a comprovar que els possibles entrevistats/ades es corresponien amb les característiques del perfil de l'alumne cercat. Per això, abans d'iniciar el qüestionari s'ha realitzat unes "preguntes filtre" amb l'objectiu de confirmar que es tractés:

- D'una persona que ha finalitzat un curs de cicle formatiu.
- Del cicle que es necessita per complir les quotes.
- De la zona per complir les quotes.

2.6. Suports de recollida d'informació

- Llistat facilitat pel Consell Català de Formació Professional.
- Qüestionari.

2.7. Treball de camp i supervisió

El treball de camp ha estat realitzat per entrevistadors/ores formats especialment per a aquest estudi.

La supervisió s'ha efectuat per personal d'EME-V, a diferents nivells:

- Escolta dels entrevistadors/ores.
- Control telefònic.

El control posterior de les enquestes s'ha fet amb els mètodes següents:

- Anàlisi i control del treball de cada entrevistador/ora.
- Depuració i anàlisi de coherència dels qüestionaris.

2.8. Presentació de resultats (tractament de dades)

La informació es presenta en tres tipus de dades:

- Absolutes.
- Percentatges verticals.
- Percentatges horitzontals.

2.9. Termini de realització

El treball de camp s'ha realitzat del dia 25 de juny al 31 de juliol del 2002.

3. RESULTATS BÀSICS

A continuació, presentem l'anàlisi dels resultats obtinguts, estructurats en funció del qüestionari que es va passar als entrevistats.

3.1. Satisfacció amb els estudis

Per mesurar la satisfacció amb els estudis, es proposava una pregunta de tipus genèric (Com valoraries, en general, els estudis de Formació Professional Específica) i 4 aspectes complementaris (organització, professorat, equipaments i adequació). Aquesta valoració es feia en una escala numèrica d'1 (molt insatisfactòria) a 10 (molt satisfactòria).

A continuació s'especifiquen les preguntes del qüestionari i els seus respectius objectius:

- *En relació a la teva experiència com valories ara els estudis de Formació Professional Específica que vas cursar en una escala d'1 (molt insatisfactoris) a 10 (molt satisfactoris)?*

Aquesta pregunta té com a objectiu, recollir el grau de satisfacció general dels entrevistats amb la formació rebuda, des d'un punt de vista global i de forma espontània.

- *...I com valoraries, en la mateixa escala, l'organització del centre?*

En aquest apartat es volia mesurar la satisfacció que proporciona treballar amb l'estructura organitzativa del centre, en el que es van cursar els estudis.

- *...I el professorat?*

L'ítem que segueix té com a objectiu el d'avaluar la percepció sobre el professorat, utilitzant l'escala numèrica descrita d'1 a 10.

- *...I els equipaments didàctics i tecnològics?*

S'ha pretès mesurar els equipaments didàctics i tecnològics des de l'òptica dels entrevistats.

- *...I l'adequació d'aules, tallers i laboratoris?*

Es pretén mesurar com es percep la idoneïtat de les infraestructures (aules, tallers i laboratoris) per a possibilitar la formació dels estudiants.

En la gràfica següent es poden observar els resultats totals de la mostra per cada una de les preguntes citades utilitzant les mitjanes.

**Satisfacció amb els estudis.
Total Alt Camp - Comerç i Màrqueting.
Estiu '02.**

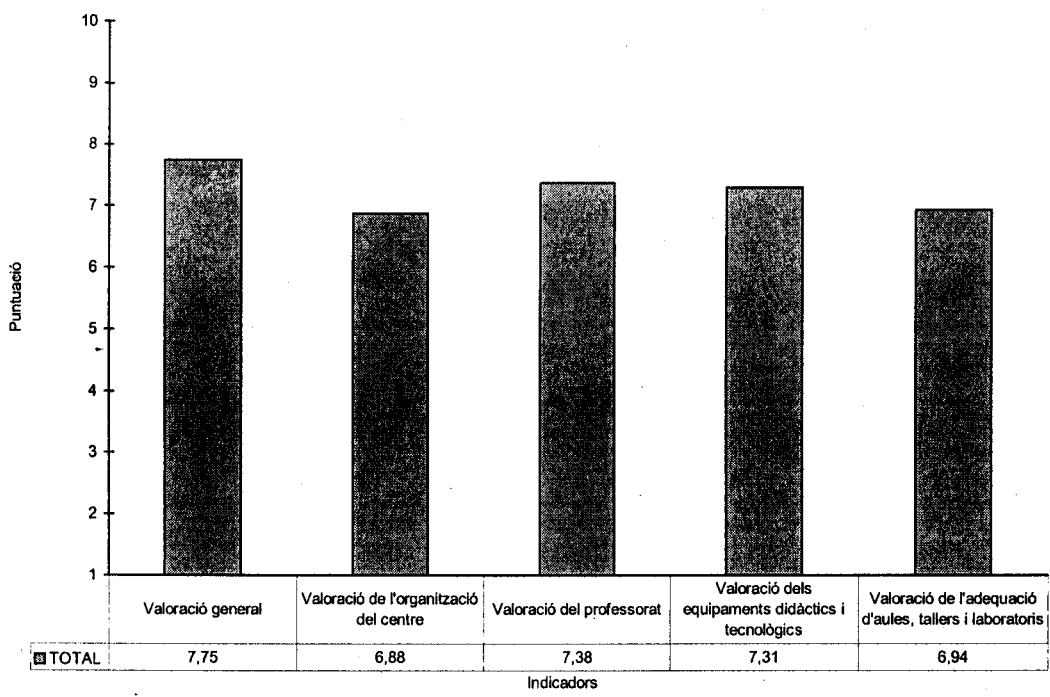

Univers: 19
Mostra: 16

*Com Annex es presenten taules en valors absoluts, percentatges verticals i horitzontals en format *tab.*

3.2. Formació en centres de treball

La Formació en centres de treball s'ha avaluat des de tres punts de vista diferents:

- Complement a la formació (*En quin grau consideres que va complementar la teva formació?*)
- Incorporació món laboral (*... I en quin grau consideres que et va facilitar la teva incorporació al món laboral?*)
- Coneixements. (*... I en quin grau consideres que et va donar a conèixer l'organització d'una empresa i les relacions laborals (amb els superiors, entre departaments, amb els companys,...)?*)

L'avaluació s'ha realitzat mitjançant una escala semàntica de 4 atributs. Cada atribut de l'escala s'ha relacionat amb un valor numèric d'acord a la següent escala:

- | | |
|-------------|---|
| • Totalment | 4 |
| • Bastant | 3 |
| • Poc | 2 |
| • Gens | 1 |

La gràfica següent mostra els resultats de la mostra en percentatges per cada punt de vista de la Formació en centres de treball.

**Formació en centres de treball.
Total Alt Camp - Comerç i Màrqueting.
Estiu '02.**

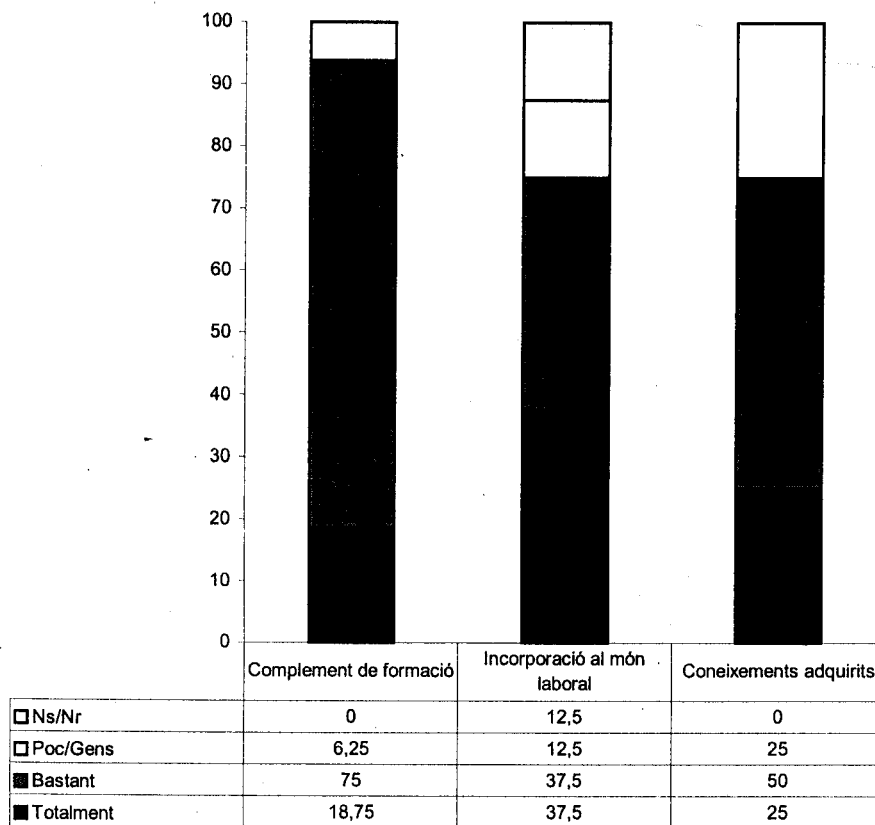

Univers: 19
Mostra: 16

Mitjana: 3,06

Mitjana: 3,29

Mitjana: 2,88

*Com Annex es presenten taules en valors absoluts, percentatges verticals i horitzontals en format *tab.*

3.3. Expectatives/experiència estudis (En relació al que esperaves obtenir abans de començar els teus estudis de Formació Professional específica, creus que el resultat ha estat...?)

Es pretén conèixer el grau de compliment de les expectatives prèvies respecte de la formació rebuda.

Aquesta mesura s'ha fet a partir d'una escala semàntica de 5 variables que posteriorment s'han relacionat amb 5 de numèriques. Les variables positives i les negatives s'han agregat de manera que permetin una anàlisi més fàcil. L'escala és la següent:

- Molt millor del que esperaves +2
- Millor del que esperaves +1
- Just el que esperaves 0
- Pitjor del que esperaves -1
- Molt pitjor del que esperaves -2

A continuació es presenten les gràfiques que representen els resultats de la mostra amb percentatges.

**Relació entre expectatives i experiència vs Estudi.
Total desagregat Alt Camp - Comerç i Màrqueting.
Estiu '02.**

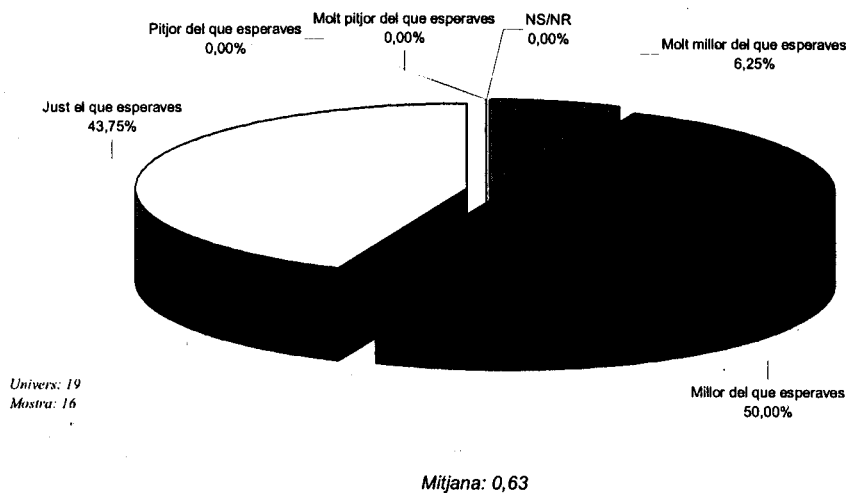

Com Annex es presenten taules en valors absoluts, percentatges verticals i horitzontals en format *tab.

**Relació entre expectatives i experiència vs Estudi.
Total agregat Alt Camp - Comerç i Màrqueting.
Estiu '02.**

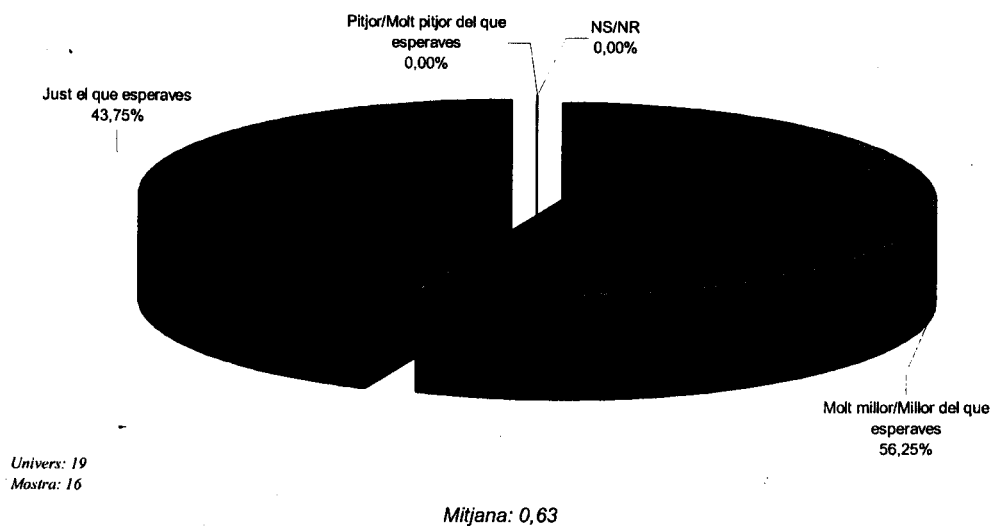

*Com Annex es presenten taules en valors absoluts, percentatges verticals i horitzontals en format *tab.*

3.4. Tornar a plantejar els estudis (*Si et tornessis a plantejar una altra vegada els teus estudis; què faries...?*)

Amb aquesta pregunta, el que es pretenia era establir el grau de repetició que tindrien els estudis cursats en cas que s'hagués de plantejar novament el seu futur, com a sinònim de l'èxit de la Formació Professional Específica.

Es donava a escollir varies opcions.

Si et tornessis a plantejar els teus estudis, què faries?. Total Alt Camp - Comerç i Màrqueting. Estiu '02.

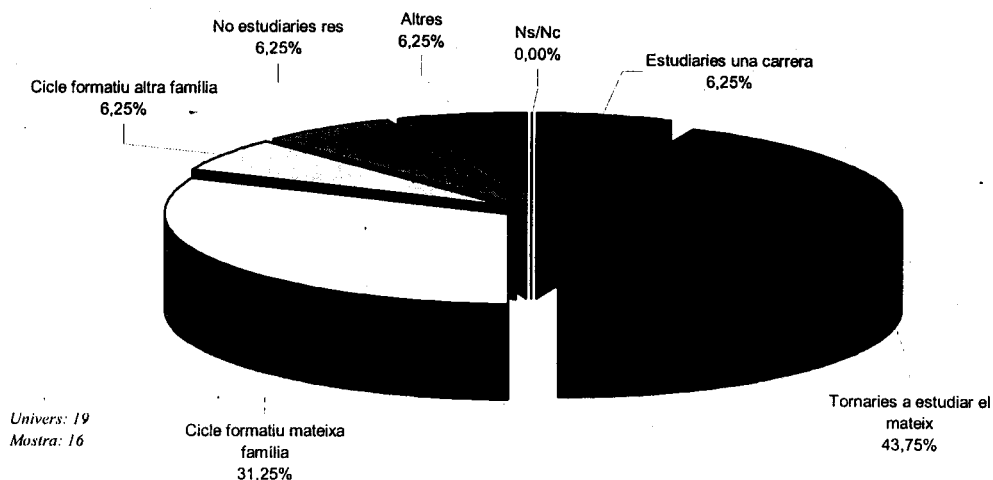

*Com Annex es presenten taules en valors absoluts, percentatges verticals i horitzontals en format *tab.*

3.5. Ubicació (On situaries en una escala de 0 (socialment gens reconeguts) a 100 (socialment molt reconeguts) els següents professionals).

A través d'aquesta pregunta es pretenia conèixer el grau d'auto-reconeixement que aporta el fet d'haver estudiat la Formació Professional Específica.

Per tal d'avaluar aquest apartat, es proposava als entrevistats que posicionessin en una escala mètrica de 0 a 100, diferents professionals, des d'un metge fins a un empleat de la neteja i que finalment s'ubiquessin ells mateixos.

La gràfica representa l'autoreconeixement professional en una escala termomètrica per tal de poder veure la posició relativa del col·lectiu analitzat envers la resta de professionals.

**Ubicació social de professionals.
Total Alt Camp - Comerç i Màrqueting.
Estiu '02.**

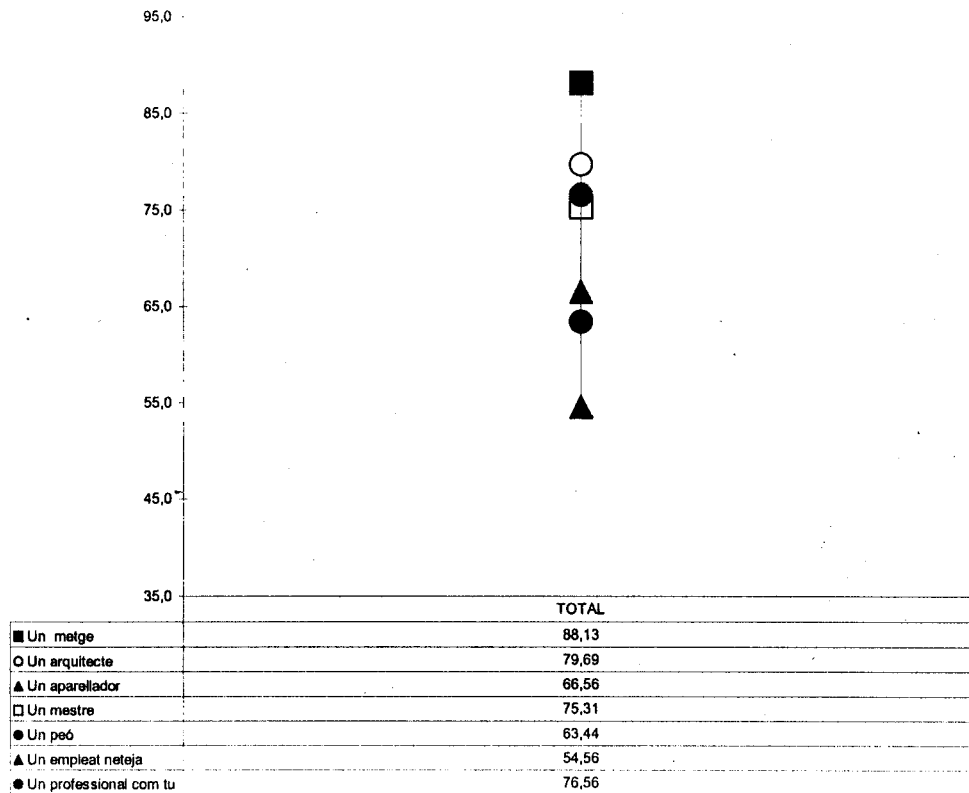

Univers: 19
Mostra: 16

*Com Annex es presenten taules en valors absoluts, percentatges verticals i horitzontals en format *tab.*

3.6. Primera activitat (Quina ha estat la teva primera activitat una vegada acabats els teus estudis?)

A través d'aquesta pregunta es pretenia conèixer la situació dels entrevistats un cop finalitzats els estudis de Formació Professional.

Per tal d'avaluar aquest apartat, es proposaven 4 opcions diferents: treballar, - . treballar i estudiar, estudiar i atur.

A continuació es veuen representats els resultats.

**Primera activitat.
Total Alt Camp - Comerç i Màrqueting.
Estiu '02.**

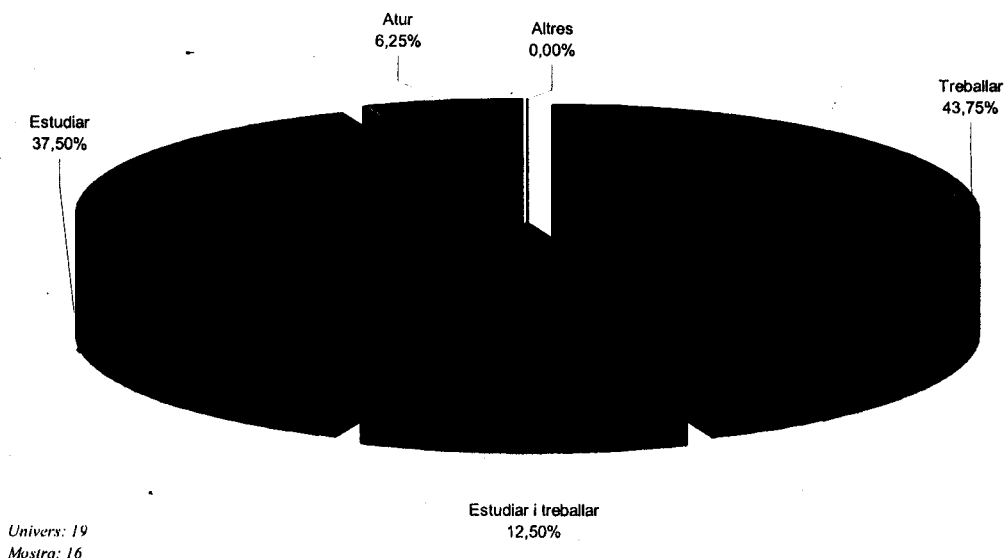

*Com Annex es presenten taules en valors absoluts, percentatges verticals i horitzontals en format *tab.*